

Guida introduttiva a Sun Blade™ 2500

(Silver)

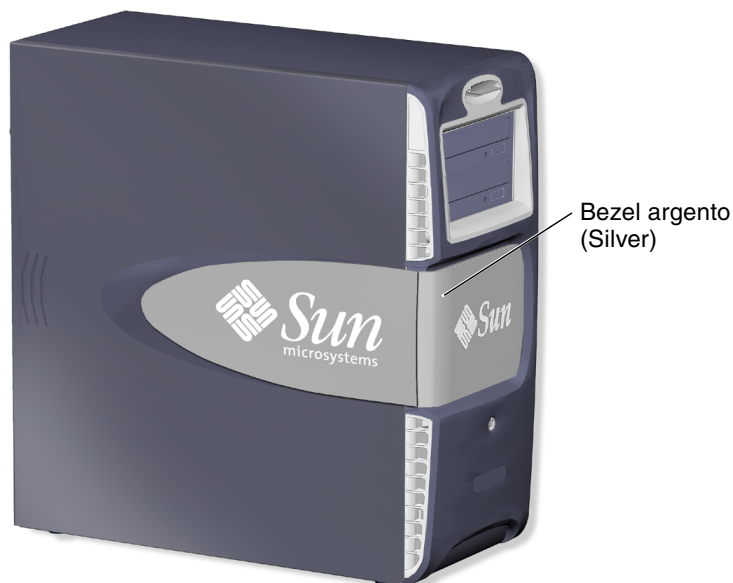

Sun Microsystems, Inc.
www.sun.com

N. di serie. 819-0457-11
Dicembre 2004, Revisione A

Inviare commenti su questo documento all'indirizzo: <http://www.sun.com/hwdocs/feedback>

Copyright 2004 Sun Microsystems, Inc., 4150 Network Circle, Santa Clara, California 95054, U.S.A. Tutti i diritti riservati.

Sun Microsystems, Inc. detiene i diritti di proprietà intellettuale sulla tecnologia integrata nel prodotto descritto nel presente documento. In particolare, e senza limitazione, questi diritti di proprietà intellettuale possono includere uno o più brevetti registrati negli Stati Uniti e riportati all'indirizzo <http://www.sun.com/patents> e uno o più brevetti aggiuntivi o richieste di brevetto in corso di registrazione negli Stati Uniti e in altri paesi.

La distribuzione di questo documento e del relativo prodotto è soggetta a licenze che ne limitano l'uso, la copia, la distribuzione e la decompilazione. Nessuna parte di questo documento o del relativo prodotto può essere riprodotta in qualsiasi forma e con qualsiasi mezzo senza la previa autorizzazione scritta di Sun e dei relativi concessori di licenza. Il software di altri produttori, compresa la tecnologia per i caratteri, è protetto da copyright ed è concesso in licenza dai fornitori di Sun.

Alcune parti di questo prodotto possono provenire da sistemi Berkeley BSD, concessi in licenza dalla University of California. UNIX è un marchio registrato negli Stati Uniti e in altri paesi, concesso in licenza esclusiva da X/Open Company, Ltd. Netscape e Mozilla sono marchi o marchi registrati di Netscape Communications Corporation negli Stati Uniti e in altri paesi.

Sun, Sun Microsystems, il logo Sun, Sun Blade, SunPCi, AnswerBook2, docs.sun.com, NetBeans, Power Management, Java, StarOffice, Java 3D, MySun, Solstice DiskSuite, SunForum, SunSolve, ShowMe, il logo Java Coffee Cup, OpenBoot e Solaris sono marchi o marchi registrati di Sun Microsystems, Inc. negli Stati Uniti e in altri paesi.

Tutti i marchi SPARC sono utilizzati su licenza e sono marchi o marchi registrati di SPARC International, Inc. negli Stati Uniti e in altri paesi. I prodotti contrassegnati dal marchio SPARC sono basati su un'architettura sviluppata da Sun Microsystems, Inc.

OPEN LOOK e l'interfaccia utente grafica Sun™ sono state sviluppate da Sun Microsystems, Inc. per i propri utenti e licenziatari. Sun riconosce gli sforzi pionieristici di Xerox nella ricerca e nello sviluppo del concetto di interfaccia utente visiva o grafica per l'industria informatica. Sun è titolare di una licenza di natura non esclusiva concessa da Xerox relativa all'interfaccia utente grafica Xerox, che copre inoltre i licenziatari di Sun impegnati nello sviluppo delle GUI OPEN LOOK e conformi agli accordi di licenza scritti di Sun.

L'uso, la duplicazione o la divulgazione da parte del governo statunitense sono limitati per legge come stabilito dagli accordi di licenza di Sun Microsystems, Inc. e come previsto in DFARS 227.7202-1(a) e 227.7202-3(a) (1995), DFARS 252.227-7013(c)(1)(ii) (ott. 1998), FAR 12.212(a) (1995), FAR 52.227-19 o FAR 52.227-14 (ALT III), a seconda dei casi.

QUESTA DOCUMENTAZIONE È FORNITA COSÌ COM'È, SENZA GARANZIE DI ALCUN TIPO, NÉ ESPLICITE NÉ IMPLICITE, INCLUSE LE GARANZIE IMPLICITE DI COMMERCIALIZZABILITÀ, IDONEITÀ AD UN DETERMINATO SCOPO, O NON VIOLAZIONE, FATTA ECCEZIONE PER LE GARANZIE PREVISTE DALLA LEGGE.



Adobe PostScript

Sommario

Prefazione xi

1. Configurazione della Workstation Sun Blade 2500 1

Norme di conformità e misure di sicurezza 1

Pianificazione del processo di installazione 2

Disimballaggio della workstation 3

 Pannello anteriore 4

 Pannello posteriore 5

Collegamento dei cavi della workstation 7

Accensione della workstation 9

Spegnimento della workstation 10

2. Configurazione del sistema operativo Solaris preinstallato 11

Pianificazione del processo di installazione di Solaris 11

Configurazione del sistema operativo 13

Controllo dell'installazione Sun 15

 Download dello strumento per il controllo dell'installazione Sun 15

Funzioni di gestione del consumo energetico 16

 Attivazione della modalità di basso consumo 17

 Attivazione della workstation in modalità di basso consumo 18

3. Introduzione al software aggiuntivo preinstallato	19
Documentazione Solaris	20
Workstation Sun Blade 2500: documentazione sui componenti hardware	20
Documentazione sul disco rigido	20
Documentazione su CD	21
Visualizzazione delle animazioni video ShowMe How	21
Mozilla	22
Operazioni preliminari con Mozilla	22
Solstice DiskSuite e Volume Manager	22
Introduzione a Solstice DiskSuite con il sistema operativo Solaris 8	22
Introduzione a Volume Manager con il sistema operativo Solaris 9	23
Common Desktop Environment (CDE)	23
Ambiente desktop GNOME	23
Operazioni preliminari con GNOME	24
Apache Server	24
Operazioni preliminari con Apache Server	24
Adobe Acrobat Reader	25
Operazioni preliminari con Adobe Acrobat Reader	25
Sun ONE Engine	25
StarOffice	26
Operazioni preliminari con StarOffice	27
Sun ONE Studio	27
Operazioni preliminari con Sun ONE Studio	27
Perl	28
Operazioni preliminari con Perl	28
Strumenti di sviluppo per la piattaforma Java	28
JMStudio	29
Operazioni preliminari con JMStudio	30

SunForum	30
Operazioni preliminari con SunForum	30
Ripristino del software preinstallato	31
Ripristino del software Solaris preinstallato	31
Ripristino della documentazione sulla Workstation Sun Blade 2500	32
Reinstallazione di altro software	32
Reinstallazione del software StarOffice	33
Reinstallazione di Mozilla	33
Backup dell'immagine preinstallata su un altro disco rigido	33
Mirroring del disco rigido	34
Solaris 8	34
Solaris 9	34
4. Risoluzione dei problemi e supporto tecnico	35
Risoluzione dei problemi della Workstation Sun Blade 2500	35
Assistenza tecnica	40

Figure

FIGURA 1-1	Processo di installazione della Workstation Sun Blade 2500	2
FIGURA 1-2	Disimballaggio della workstation	3
FIGURA 1-3	Pannello anteriore	4
FIGURA 1-4	Pannello posteriore	5
FIGURA 1-5	Acceleratori grafici opzionali e scheda IEEE 1394 e USB installata	6
FIGURA 1-6	Collegamento dei cavi della Workstation Sun Blade 2500	7
FIGURA 2-1	Schema delle procedure di installazione	12
FIGURA 2-2	Menu delle opzioni di arresto (Power Off Selection) e tasto di sospensione della tastiera USB Sun tipo 6	18

Tabelle

TABELLA 1-1	Spegnimento della workstation	10
TABELLA 2-1	Informazioni sulla configurazione del sistema operativo Solaris per desktop	14
TABELLA 2-2	Stato della spia di alimentazione	17
TABELLA 4-1	Procedure per la risoluzione dei problemi	35
TABELLA 4-2	Siti Web e numeri di telefono Sun	40

Prefazione

La *Guida introduttiva a Sun Blade 2500* (819-0457-11) descrive come configurare il sistema operativo e utilizzare le applicazioni software preinstallate per Workstation Sun Blade 2500 con bezel color argento (silver). La presente pubblicazione si rivolge ad utenti con esperienza nell'installazione di componenti hardware e software per workstation.

La *Guida introduttiva a Sun Blade 2500* è disponibile nelle seguenti lingue: italiano, francese, tedesco, spagnolo, svedese, giapponese, coreano, cinese semplificato e tradizionale. La documentazione tradotta è contenuta nel *Sun Blade 2500 Hardware Documentation CD* (705-1198). La *Guida introduttiva a Sun Blade 2500* e le sue versioni tradotte sono anche disponibili all'indirizzo:
<http://www.sun.com/documentation/>

Organizzazione della Guida

Il presente documento è suddiviso nei seguenti capitoli:

Capitolo 1 – Descrive le procedure di disimballaggio, collegamento dei cavi e accensione della workstation.

Capitolo 2 – Descrive le procedure di configurazione e uso del sistema operativo Solaris™ preinstallato.

Capitolo 3 – Descrive le modalità di avvio delle applicazioni software preinstallate.

Capitolo 4 – Descrive le procedure per la risoluzione dei problemi della workstation.

Uso dei comandi UNIX

La *Guida introduttiva a Sun Blade 2500* potrebbe non contenere tutte le informazioni necessarie per eseguire i comandi e le procedure UNIX® basilari, quali le operazioni di arresto e avvio del sistema e di configurazione dei dispositivi.

Per ulteriori informazioni sui comandi UNIX, consultare:

- *Manuale di Solaris per periferiche Sun*
- *Sun Blade 2500 Service, Diagnostics, and Troubleshooting Manual (817-5117)*
- Altra documentazione software fornita con il sistema
- Documentazione per sistemi operativi Solaris, disponibile sul sito Web:

<http://docs.sun.com>

Convenzioni tipografiche

Tipo di carattere*	Significato	Esempi
AaBbCc123	Nomi di comandi, file e directory; output del computer visualizzato sullo schermo	Modificare il file <code>.login</code> . Usare <code>ls -a</code> per visualizzare tutti i file. % Nuovo messaggio di posta.
AaBbCc123	Caratteri digitati dall'utente in contrasto con l'output del computer visualizzato sullo schermo	% su Password:
<i>AaBbCc123</i>	Titoli di manuali, neologismi o termini evidenziati. Variabili dei comandi da sostituire con nomi o valori reali.	Leggere il capitolo 6 del <i>Manuale dell'utente</i> . Queste sono definite opzioni di <i>classe</i> . È <i>necessario</i> disporre dei privilegi di utente root per poter sostituire le variabili della riga di comando. Per eliminare un file, digitare <code>rm nomefile</code> .

* Le impostazioni del browser utilizzato possono essere diverse dalle impostazioni indicate.

Prompt della shell

Shell	Prompt
Shell C	<i>nome-macchina%</i>
Utente root shell C	<i>nome-macchina#</i>
Shell Bourne e Korn	\$
Utente root shell Bourne e Korn	#

Documentazione correlata

Applicazione	Titolo	Numero di serie
Configurazione del sistema	<i>Sun Blade 2500 Start Here</i> (poster)	817-5113
Risoluzione dei problemi principali	<i>Sun Blade 2500 Troubleshooting Card</i>	817-5115
Dettagli su supporto, diagnostica e risoluzione dei problemi	<i>Sun Blade 2500 Service, Diagnostics, and Troubleshooting Manual</i>	817-5117
Modifiche all'hardware, al software e alla documentazione	<i>Sun Blade 2500 Product Notes</i>	817-5121
Sicurezza e conformità	<i>Sun Blade 2500 Safety and Compliance Guide</i> <i>Important Safety Information for Sun Hardware Systems</i>	817-5120 816-7190
Sistema operativo Solaris	<i>Solaris 8 2/04: Guida alle piattaforme hardware Sun</i> <i>Manuale di Solaris per periferiche Sun</i> <i>Supplemento alle note su Solaris 9 9/04 per hardware Sun</i> <i>Solaris 9 9/04: Guida alle piattaforme hardware Sun</i>	(soggetta a modifiche)
Acceleratori grafici	<i>Guida all'installazione dell'acceleratore grafico Sun XVR-100</i> <i>Guida all'installazione e all'uso dell'acceleratore grafico Sun XVR-600</i> <i>Guida all'installazione e all'uso dell'acceleratore grafico Sun XVR-1200</i>	817-1746 817-2195 817-1122
Scheda coprocessore	<i>SunPCi™ III 3.2 User's Guide</i>	817-3630

Accesso alla documentazione in linea di Sun

Un'ampia selezione di documenti Sun (anche nelle versioni tradotte) da visualizzare, stampare o acquistare è disponibile all'indirizzo:

<http://www.sun.com/documentation/>

Siti Web di altri produttori

Sun non è responsabile della disponibilità dei siti Web di altri produttori citati nel presente documento. Sun non verifica e non è responsabile di contenuti, messaggi pubblicitari, prodotti o altri materiali disponibili tramite tali siti o risorse. Sun non è responsabile di nessun danno o perdita reale o presunta provocata da o in relazione all'utilizzo di tali contenuti, beni, servizi, disponibili tramite tali siti o risorse o alle informazioni in essi contenute.

Come contattare l'assistenza tecnica Sun

Per chiarimenti sugli aspetti tecnici del prodotto non trattati nel presente documento, visitare il sito:

<http://www.sun.com/service/contacting/>

I vostri commenti sono importanti

Sun desidera migliorare costantemente la propria documentazione e vi invita pertanto ad inviare commenti e suggerimenti. Eventuali commenti possono essere inviati all'indirizzo:

<http://www.sun.com/hwdocs/feedback/>

Indicare nel messaggio il titolo e il numero di serie del documento. Il numero di serie del documento *Guida introduttiva a Sun Blade 2500* è 819-0457-11.

Configurazione della Workstation Sun Blade 2500

Questo capitolo contiene informazioni sui seguenti argomenti:

- Norme di conformità e misure di sicurezza
- Pianificazione del processo di installazione
- Disimballaggio della workstation
- Collegamento dei cavi della workstation
- Accensione della workstation
- Spegnimento della workstation

Norme di conformità e misure di sicurezza

Consultare il documento *Important Safety Information for Sun Hardware Systems* (816-7190). Il documento viene fornito con la Workstation Sun Blade 2500.

Per ulteriori informazioni su sicurezza e conformità, consultare il documento *Sun Blade 2500 Safety and Compliance Guide* (817-5120). La guida è disponibile in linea all'indirizzo:

<http://www.sun.com/documentation/>

Pianificazione del processo di installazione

Attenersi al seguente schema procedurale durante l'installazione della Workstation Sun Blade 2500.



FIGURA 1-1 Processo di installazione della Workstation Sun Blade 2500

Nota – Sul disco rigido sono stati preinstallati Solaris 8 2/04 e Solaris 9 9/04 e alcune applicazioni software aggiuntive. Vedere “Configurazione del sistema operativo Solaris preinstallato” a pagina 11.

Disimballaggio della workstation

Estrarre con cautela tutti i componenti della workstation dall'imballaggio. La configurazione della workstation potrebbe non includere tutti i componenti illustrati nella FIGURA 1-2.

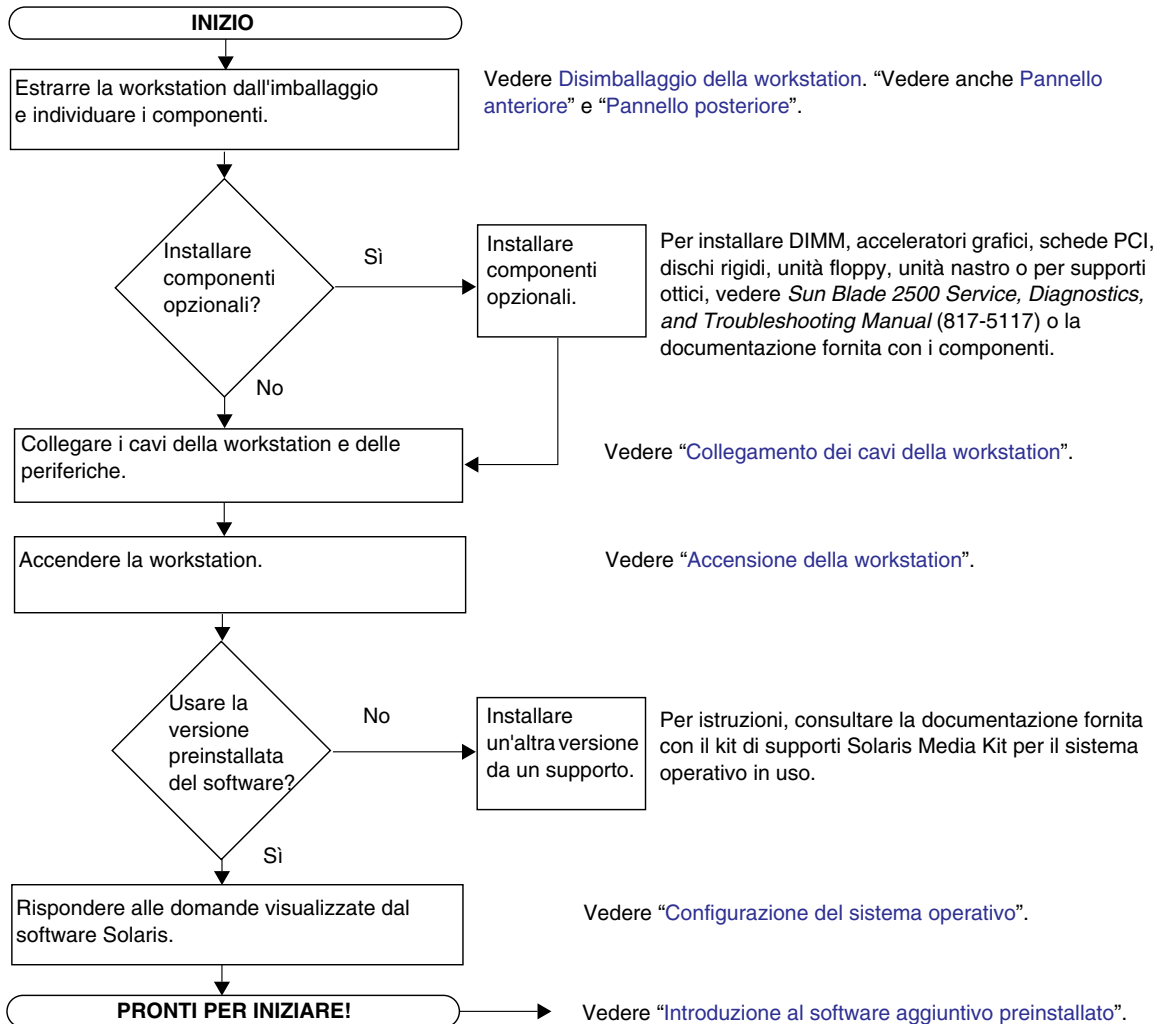

FIGURA 1-2 Disimballaggio della workstation

Pannello anteriore

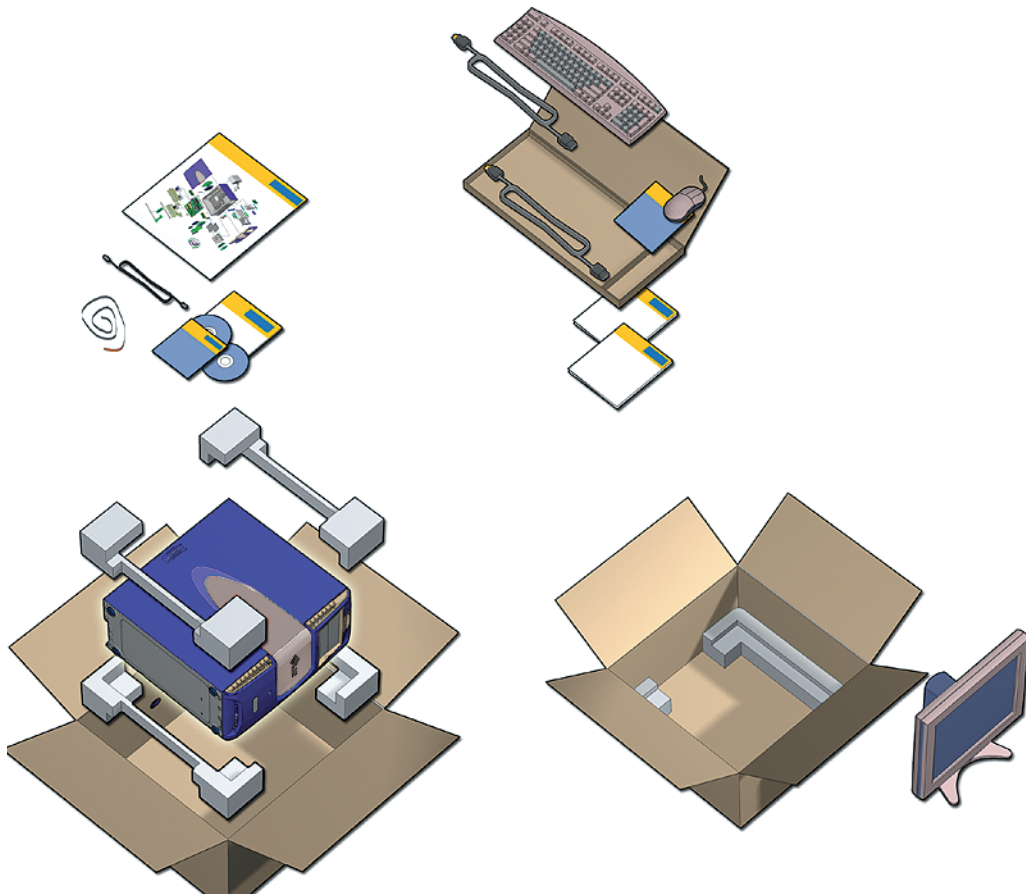

FIGURA 1-3 Pannello anteriore

Pannello posteriore



FIGURA 1-4 Pannello posteriore

XVR-100 (33 MHz)



XVR-600 (66 MHz)

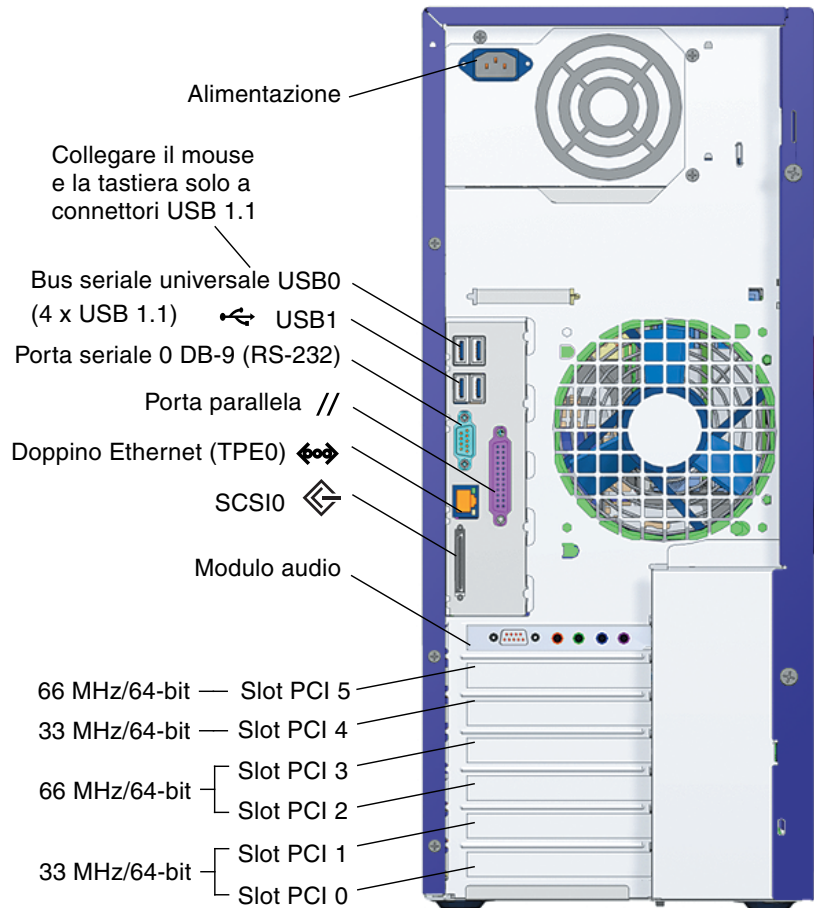
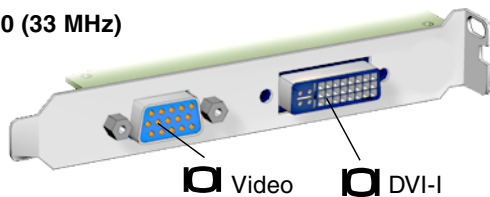
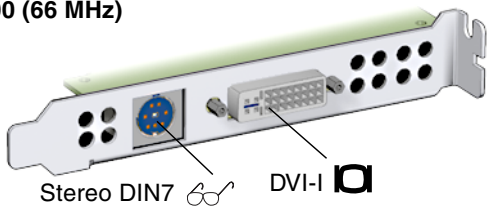

XVR-1200 (66 MHz)

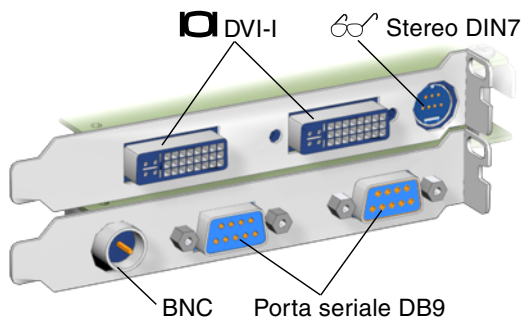

Scheda USB 2.x e IEEE 1394 (33 MHz)

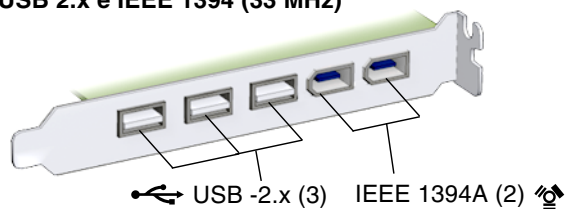

Scheda audio



FIGURA 1-5 Acceleratori grafici opzionali e scheda IEEE 1394 e USB installata

Collegamento dei cavi della workstation

La FIGURA 1-6 illustra le connessioni dei cavi della workstation.

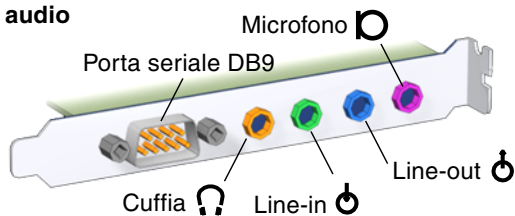

FIGURA 1-6 Collegamento dei cavi della Workstation Sun Blade 2500

Collegare i cavi della workstation e delle periferiche nel seguente ordine (FIGURA 1-6):

1. Collegare il cavo dell'alimentazione a una presa elettrica con messa a terra.
2. Collegare la tastiera e il mouse ai connettori USB 1.1 sulla scheda, ovvero quelli in prossimità della ventola (FIGURA 1-4).

Nota – I connettori sulla scheda sono i connettori USB 1.1. È *necessario* collegare il mouse e la tastiera ai connettori USB 1.1 (non ai connettori USB 2.x). I connettori della scheda USB 2.x e IEEE 1394 sono i più indicati per i dispositivi che richiedono trasferimenti di dati a velocità elevate.

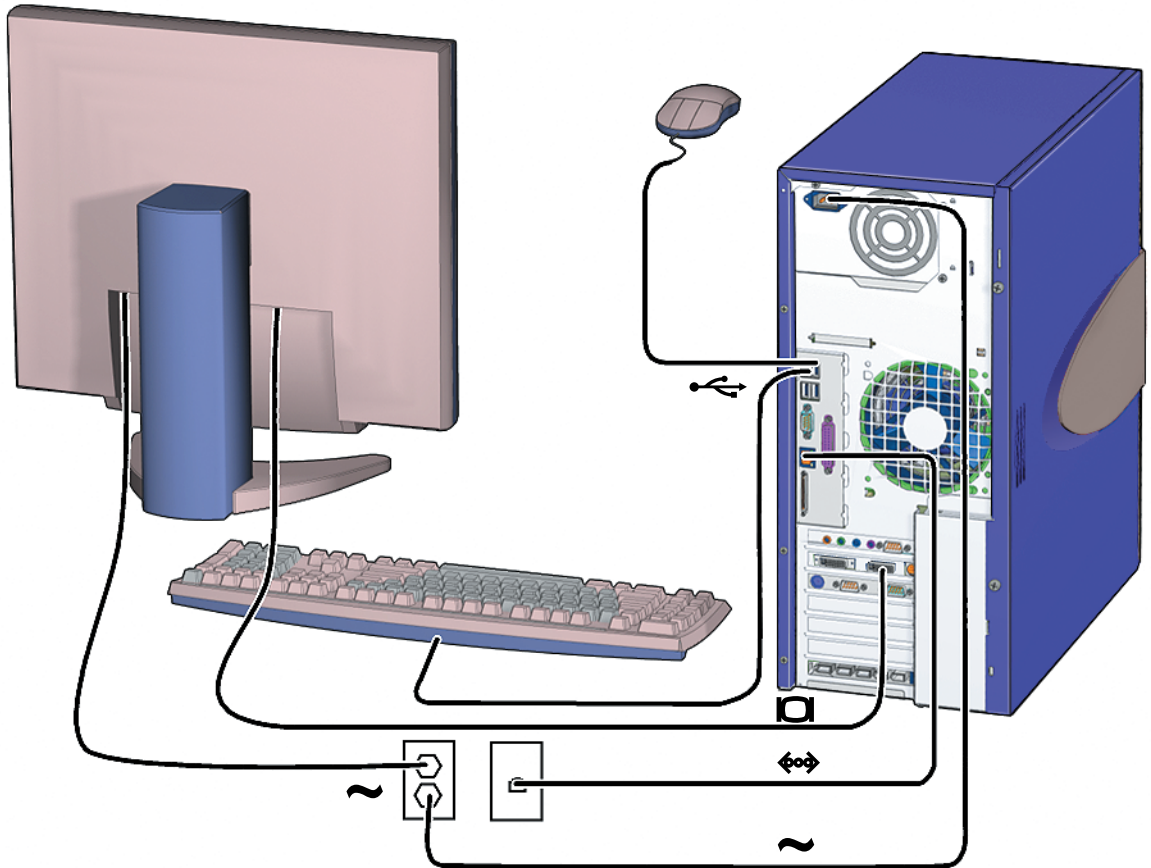
3. **Collegare il cavo di alimentazione del monitor a una presa elettrica con messa a terra.**
4. **Collegare il cavo del monitor al connettore video sul listello di copertura dell'acceleratore grafico.**

Nota – La Workstation Sun Blade 2500 potrebbe utilizzare un acceleratore grafico diverso rispetto a quello raffigurato nella [FIGURA 1-6](#). Consultare il documento *Sun Blade 2500 Product Notes* (817-5121) per determinare se l'acceleratore grafico deve essere installato in uno slot PCI specifico.

Nota – Per collegare correttamente i monitor con i connettori 13W3, è richiesto un adattatore da Sun 13W3 a VGA. È possibile reperire questo adattatore Sun (numero di serie X471A) presso un rappresentante di vendita Sun locale o all'indirizzo: <http://store.sun.com/>
Per individuare il cavo, cercarne il numero di serie e la descrizione.

5. **Collegare il cavo Ethernet al connettore TPE.**
6. **Collegare eventuali altre periferiche ai relativi connettori della workstation.**

Accensione della workstation

Suggerimento – Se è in corso l'installazione di componenti opzionali interni, quali schede di memoria aggiuntive DIMM, schede PCI, unità ottiche o dischi rigidi, consultare il documento *Sun Blade 2500 Service, Diagnostics, and Troubleshooting Manual* (817-5117) o la documentazione di installazione fornita insieme ai componenti prima di accendere la workstation. Se non si stanno installando componenti opzionali, accendere la workstation.

Suggerimento – Le animazioni video ShowMe™ How sono contenute nel *Sun Blade 2500 Hardware Documentation CD* (705-1198). Tali animazioni mostrano le procedure di installazione e rimozione di DIMM, schede PCI, dischi rigidi e unità per supporti ottici.

1. **Accendere il monitor e tutte le periferiche.**
2. **Premere e rilasciare il pulsante di accensione della workstation sul pannello anteriore** (FIGURA 1-3).
3. **Dopo alcuni secondi, verificare che la spia del pulsante di accensione sia accesa.**
La spia sul pulsante di accensione si accende dopo l'inizio della procedura di avvio interna (FIGURA 1-3).

In caso di problemi di accensione, vedere [“Risoluzione dei problemi della Workstation Sun Blade 2500”](#) a pagina 35.

Suggerimento – Dopo aver acceso la workstation per la prima volta, è possibile configurare il software del sistema operativo preinstallato Solaris 8 2/04 e Solaris 9 9/04. Vedere [“Pianificazione del processo di installazione di Solaris”](#) a pagina 11.

Spegnimento della workstation

La [TABELLA 1-1](#) descrive due metodi di spegnimento della workstation.

TABELLA 1-1 Spegnimento della workstation

Metodo	Istruzioni
Metodo 1	 <ol style="list-style-type: none">1. Chiudere tutte le applicazioni aperte e salvare i documenti.2. Premere il tasto di sospensione oppure premere e rilasciare il pulsante di accensione.3. Selezionare Shutdown (Arresta).
Metodo 2	<ol style="list-style-type: none">1. Chiudere tutte le applicazioni aperte e salvare i documenti.2. Accedere come utente root e digitare: shutdown

Nota – Dopo aver spento la workstation, attendere almeno quattro secondi prima di riaccenderla.

Configurazione del sistema operativo Solaris preinstallato

Questo capitolo contiene informazioni sui seguenti argomenti:

- Pianificazione del processo di installazione di Solaris
- Configurazione del sistema operativo
- Controllo dell'installazione Sun
- Funzioni di gestione del consumo energetico

Pianificazione del processo di installazione di Solaris

La workstation ha un'immagine dual-boot. Durante la configurazione del sistema è possibile scegliere tra i sistemi operativi Solaris 8 o Solaris 9. È possibile scegliere solo un sistema operativo Solaris. Dopo aver scelto un sistema operativo, l'altro sistema operativo Solaris viene automaticamente eliminato.

Nota – Non è necessario acquistare la licenza della versione del sistema operativo Solaris selezionata. Se viene installata una versione differente del software Solaris, potrebbe essere richiesto il pagamento della licenza per la nuova versione del software. Per ulteriori informazioni, consultare il sito Web all'indirizzo:
<http://www.sun.com/software/solaris/licensing/index.html>

La configurazione preinstallata sul disco rigido è la seguente:

- Partizione root (/): 14,0 Gbyte
- Partizione di swap: 0,5 Gbyte
- /partizione di spazio: parte rimanente del disco rigido principale

Nota – La Workstation Sun Blade 2500 richiede Solaris 8 2/04 e Solaris 9 9/04 o una successiva versione di Solaris compatibile.

Utilizzare il seguente schema procedurale per la configurazione del sistema operativo.



FIGURA 2-1 Schema delle procedure di installazione

Configurazione del sistema operativo

1. Accendere la workstation.

Vedere “Accensione della workstation” a pagina 9.

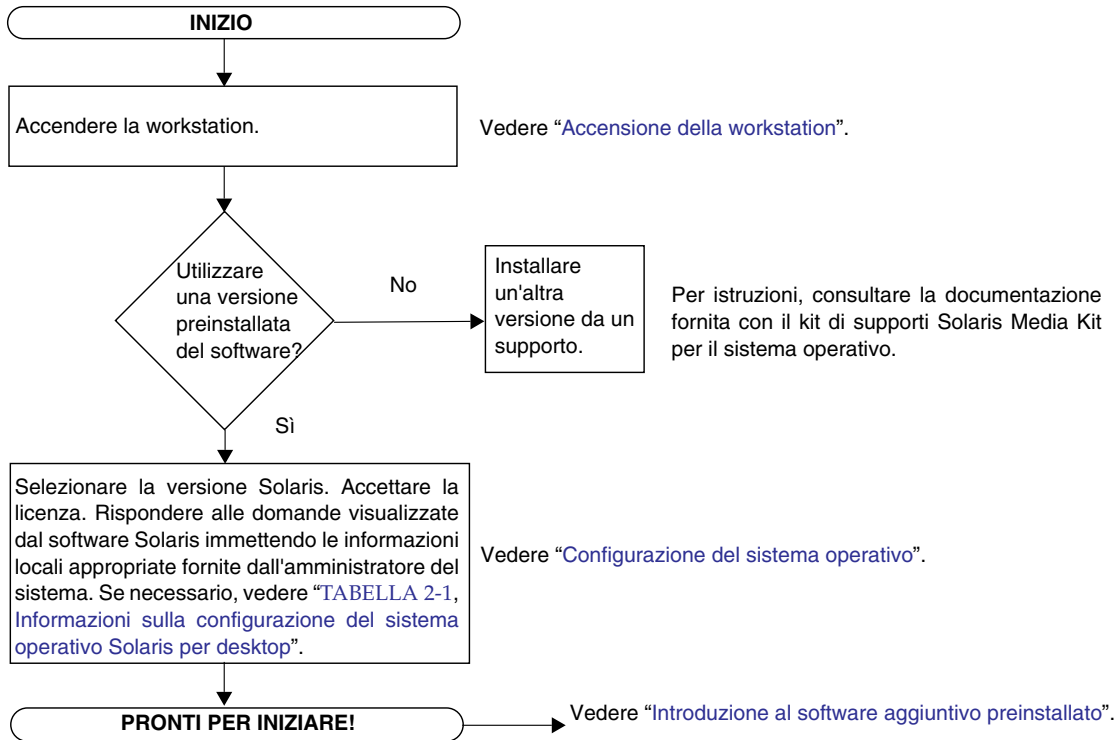
2. Verificare la versione del software installata. In alternativa, installare una versione più recente del sistema operativo Solaris.

Nota – Alcune versioni di Solaris potrebbero non essere compatibili con la Workstation Sun Blade 2500. Verificare la compatibilità della versione prima di iniziare l'installazione.

3. Rispondere alle domande per l'installazione del sistema operativo Solaris, attenendosi alle istruzioni visualizzate sullo schermo.

Suggerimento – Per rispondere alle domande per l'installazione, richiedere all'amministratore di sistema le informazioni locali specifiche prima di iniziare. Alcune informazioni potrebbero essere reperibili in rete; rivolgersi all'amministratore di sistema. Annotare le informazioni necessarie su una copia della [TABELLA 2-1](#) prima di iniziare a configurare il sistema operativo Solaris.

4. Quando viene visualizzata l'ultima finestra della procedura di configurazione, fare clic sul pulsante di conferma.

La workstation visualizza la finestra di accesso, nella quale è possibile immettere il proprio nome utente e la password di accesso per iniziare a utilizzare la workstation.

Suggerimento – Nella workstation sono preinstallati anche altri pacchetti software utili. Per informazioni sulle applicazioni, vedere “[Introduzione al software aggiuntivo preinstallato](#)” a pagina 19.

5. Leggere le note su Solaris per ottenere le notizie più recenti sul software preinstallato.

Le Note su *Solaris 8 2/04* e su *Solaris 9 9/04* sono disponibili all'indirizzo:

<http://docs.sun.com>

TABELLA 2-1 Informazioni sulla configurazione del sistema operativo Solaris per desktop

Finestra di configurazione	Descrizione e note	Informazioni dell'utente
Solaris License (Licenza di Solaris)	Accettare la licenza del sistema operativo Solaris.	
Solaris Release (Versione di Solaris)	Selezionare la versione del sistema operativo Solaris.	
Select Language and Locale (Selezionare lingua e impostazioni locali)	La lingua e il paese da utilizzare per la workstation.	
Host Name (Nome host)	Il nome della workstation.	
Network Connectivity (Connettività di rete)	I protocolli della workstation autonoma o collegata in rete. La compilazione di questa sezione potrebbe essere riservata all'amministratore di sistema.	
(IP Address) (Indirizzo IP)	Nota: A seconda delle risposte fornite dall'utente e delle informazioni inviate dalla rete, è possibile che sia necessario immettere l'indirizzo IP della workstation.	
Kerberos Security (Sicurezza Kerberos)	Accettare e configurare la funzionalità di sicurezza Kerberos o scegliere di non utilizzarla.	
Name Service (Servizio di denominazione)	Il servizio di denominazione da utilizzare. NIS+, NIS, DNS, LDAP o nessuno. Nota: Questa finestra non viene visualizzata se la workstation non è collegata in rete.	
Domain Name (Nome di dominio)	Il dominio NIS o NIS+ della workstation. Nota: Questa finestra non viene visualizzata se la workstation non utilizza un servizio NIS o NIS+.	
Name Server/ (Server dei nomi) Subnet/ (Sottorete) Subnet Mask (Maschera di sottorete)	Il server dei nomi (specificare un server o lasciare che la workstation ne rilevi uno nella sottorete locale). Nota: Questa finestra non viene visualizzata se la workstation non è collegata in rete.	
Time Zone (Fuso orario)	Il fuso orario locale (selezionabile per area geografica, differenza rispetto al meridiano di Greenwich o mediante il file dei fusi orari).	
Date and Time (Data e ora)	Data e ora correnti (accettare l'impostazione predefinita o immettere la data e l'ora correnti).	

Controllo dell'installazione Sun

Lo strumento per il controllo dell'installazione Sun verifica e fornisce informazioni sulla configurazione del software e dell'hardware della workstation. Al termine dell'installazione, lo strumento richiede 15 MB di spazio su disco.

Prima di utilizzare lo strumento per il controllo dell'installazione Sun, è necessario scaricarlo dal seguente sito Web:

<http://www.sun.com/software/installcheck/index.html>

Di seguito viene descritta la procedura di download dello strumento per il controllo dell'installazione Sun.

Download dello strumento per il controllo dell'installazione Sun

1. **Accedere come utente root della Workstation Sun Blade 2500.**

Nota – Qualora la procedura di accesso come utente root non sia nota, contattare l'amministratore di sistema.

2. **Aprire un browser Web e andare al sito Web dello strumento per il controllo dell'installazione:**

<http://www.sun.com/software/installcheck/index.html>

3. **Fare clic su Get the Software (Scarica il software).**
4. **Fare clic su Download Sun Install Check Tool (Esegui il download dello strumento per il controllo dell'installazione Sun).**
5. **Accedere utilizzando il nome utente e la password My SunSM, Sun Store o SunSolveSM.**

Nota – Se non si è utenti registrati con Sun, sarà necessario effettuare la registrazione. Fare clic su Register Now (Esegui la registrazione).

6. Leggere e accettare i termini della licenza.
7. Fare clic sul collegamento appropriato per eseguire il download del file compresso `.zip` e salvarlo in una directory locale.
8. Passare alla directory locale e decomprimere il file `.zip`.

```
unzip nomefile.zip
```

Verrà creata una subdirectory contenente il file README.

9. Leggere il file README per ulteriori istruzioni sull'installazione e l'esecuzione dello strumento per il controllo dell'installazione Sun.

Funzioni di gestione del consumo energetico

Sun Microsystems è un partner del consorzio Energy Star®. Le configurazioni di questo prodotto contrassegnate dal simbolo Energy Star soddisfano pienamente i criteri stabiliti dal consorzio. Per informazioni dettagliate sulle configurazioni conformi agli standard Energy Star, andare all'indirizzo:

http://www.energystar.gov/index.cfm?computers.pr_computers/

Selezionare i collegamenti: Products→Computers→Product List

Il software Power Management™ integrato nel sistema operativo Solaris migliora le prestazioni energetiche della workstation in uso. I sottosistemi interni entrano in modalità di basso consumo trascorso il periodo di inattività specificato (il periodo predefinito è 30 minuti). Essi vengono riattivati quando necessario.

In modalità di basso consumo la workstation mantiene un collegamento attivo alla rete e risponde alle richieste eseguite tramite questa. Dopo avere risposto a una richiesta di rete, i sottosistemi passano nuovamente alla modalità di basso consumo allo scadere del periodo di inattività specificato. Per ulteriori informazioni su come modificare le impostazioni di risparmio energetico della workstation, vedere la sezione *Using Power Management* della "Collezione per l'utente di Solaris" (vedere "Documentazione Solaris" a pagina 20).

La spia di alimentazione al centro del pulsante di accensione sul pannello anteriore assume tre aspetti diversi a seconda dello stato di alimentazione della workstation (come descritto nella [TABELLA 2-2](#)).

TABELLA 2-2 Stato della spia di alimentazione

Attività della spia	Significato
Spenta	La workstation è spenta o sta eseguendo la procedura di avvio.
Lampeggiante	Tutti i sottosistemi interni della workstation si trovano nella modalità di consumo minimo. Nota: Alcuni driver e componenti hardware non supportano la modalità di consumo minimo. In questo caso, la spia di alimentazione non lampeggia.
Accesa	Uno o più sottosistemi interni sono alimentati normalmente e il test di autodiagnostica è stato completato correttamente.

Attivazione della modalità di basso consumo

Trascorso il periodo di inattività prestabilito, la workstation entra automaticamente nella modalità di basso consumo. È anche possibile attivare tale modalità manualmente.

1. Premere il tasto di sospensione ([FIGURA 2-2](#)) sulla tastiera USB Sun di tipo 6.

Viene visualizzata la finestra di dialogo delle opzioni di arresto.

2. Nella finestra delle opzioni di arresto (Power Off Selection), selezionare la modalità di basso consumo (LowPower).

La workstation completa le attività in corso, quindi passa alla modalità di basso consumo dopo un breve periodo di tempo.

Nota – Utilizzare il tasto di sospensione della tastiera per attivare la modalità di basso consumo o spegnere la workstation. Vedere [FIGURA 2-2](#).

Nota – Non è possibile utilizzare il tasto di sospensione per accendere la workstation. Per accendere la workstation, premere il pulsante di accensione situato sul pannello anteriore.



FIGURA 2-2 Menu delle opzioni di arresto (Power Off Selection) e tasto di sospensione della tastiera USB Sun tipo 6

Attivazione della workstation in modalità di basso consumo

Per ripristinare una workstation in modalità di basso consumo, spostare il mouse o premere un tasto qualsiasi. Questo comporta l'immediato ripristino della visualizzazione dello schermo (se inattivo) e della normale alimentazione della CPU e dei dischi rigidi.

Nota – Per impostazione predefinita, i dischi interni del disco rigido si arrestano quando la workstation entra in modalità di basso consumo. Possono essere necessari circa 30 secondi affinché l'unità disco interna si riavvii e raggiunga la velocità corretta. Per modificare le impostazioni di risparmio energetico del disco rigido, vedere la sezione *Using Power Management* nel documento preinstallato "Collezione per l'utente di Solaris" (vedere ["Documentazione Solaris"](#) a pagina 20).

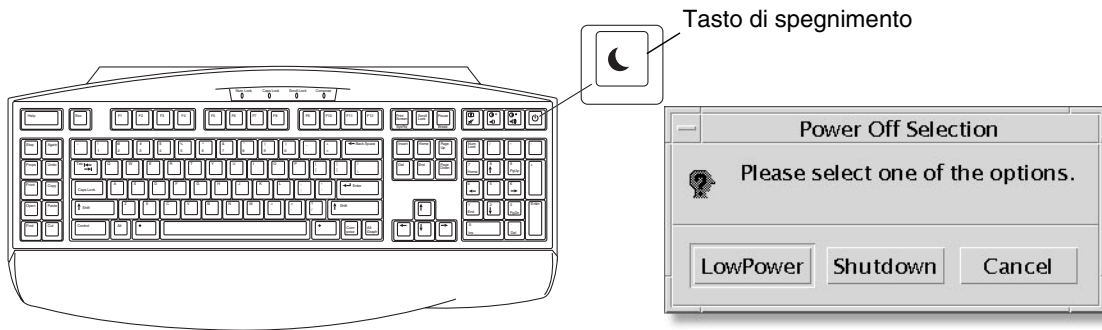
Introduzione al software aggiuntivo preinstallato

Questo capitolo contiene informazioni sui seguenti argomenti:

Software per sistemi desktop e documentazione correlata:

- Documentazione Solaris
- Workstation Sun Blade 2500: documentazione sui componenti hardware
- Mozilla
- Solstice DiskSuite e Volume Manager
- Common Desktop Environment (CDE)
- Ambiente desktop GNOME
- Apache Server

Software di condivisione e interoperabilità:

- Adobe Acrobat Reader

Software di produttività

- Sun ONE Engine
- StarOffice

Tool di sviluppo:

- Sun ONE Studio
- Perl
- Strumenti di sviluppo per la piattaforma Java

Software multimediale:

- JMStudio
- SunForum

Ripristino del software preinstallato e backup dell'immagine preinstallata:

- Ripristino del software preinstallato
- Backup dell'immagine preinstallata su un altro disco rigido

Documentazione Solaris

Per la documentazione relativa al sistema operativo Solaris™, fare riferimento al seguente sito Web:

<http://docs.sun.com>

Per la documentazione relativa a Solaris su hardware Sun, fare riferimento al seguente sito Web:

<http://www.sun.com/documentation/>

Selezionare i collegamenti:

Hardware Product Categories→Software→Solaris on Sun Hardware

Workstation Sun Blade 2500: documentazione sui componenti hardware

Documentazione sul disco rigido

Il documento *Sun Blade 2500 Service, Diagnostics, and Troubleshooting Manual*, (817-5117-11), con procedure correlate relative ai servizi multimediali, è installato sul disco rigido nel formato PDF.

Per visualizzare il manuale per l'assistenza in formato PDF, digitare quanto segue nella riga di comando:

```
/opt/Docs/ServiceManual/817-5117-11.pdf
```

Per visualizzare la *Guida introduttiva a Sun Blade 2500*, (819-0457-11) in formato PDF, digitare quanto segue nella riga di comando:

```
/opt/Docs/GettingStartedGuide/819-0457-11.pdf
```

Nota – Per visualizzare i documenti, inizialmente potrebbe essere necessario installare Adobe Acrobat Reader. Vedere [“Operazioni preliminari con Adobe Acrobat Reader”](#) a pagina 25.

Documentazione su CD

La documentazione della Workstation Sun Blade 2500 è inclusa nel *Sun Blade 2500 Hardware Documentation CD* (705-1198) fornito con il sistema. Il documento *Come utilizzare questo CD* (819-0466) elenca il contenuto del CD e contiene le istruzioni per l'uso del *Sun Blade 2500 Hardware Documentation CD* (705-1198).

Nota – Le animazioni video ShowMe How sono contenute nel *Sun Blade 2500 Hardware Documentation CD* (705-1198). Tali animazioni mostrano le procedure di installazione e rimozione di DIMM, schede PCI, dischi rigidi e unità per supporti ottici.

Visualizzazione delle animazioni video ShowMe How

Se si esegue Adobe Acrobat Reader da un browser Web, i collegamenti alle animazioni video ShowMe How potrebbero non funzionare correttamente. È possibile utilizzare uno dei seguenti metodi.

Metodo 1

1. **Aprire Adobe Acrobat Reader.**
2. **Aprire il documento *Sun Blade 2500 Service, Diagnostics, and Troubleshooting Manual* direttamente da Acrobat Reader per accedere ai collegamenti multimediali contenuti nel manuale.**

Il file PDF del documento *Sun Blade 2500 Service, Diagnostics, and Troubleshooting Manual* è disponibile nel CD della documentazione nella directory:

- `/cdrom/cdrom0/Docs/ServiceManual/` (per Solaris)
- `/sunblade2500_doc/Docs/ServiceManual/` (per altre piattaforme)

Metodo 2

1. **Fare clic sulla scheda ShowMe How nelle pagine HTML del CD della documentazione.**
2. **Fare clic sui collegamenti della pagina per visualizzare i filmati.**

Mozilla

Mozilla™ è uno dei browser open-source per Internet più diffusi nel mondo. Per ulteriori informazioni su Mozilla, visitare il sito Web all'indirizzo:

<http://www.mozilla.org/>

Operazioni preliminari con Mozilla

Per avviare Mozilla in una finestra del terminale, digitare:

```
/usr/sfw/bin/mozilla
```

Solstice DiskSuite e Volume Manager

Solstice DiskSuite™ e Volume Manager sono applicazioni per la gestione dei dischi e dei supporti di memorizzazione per il sistema operativo Solaris. Solstice DiskSuite e Volume Manager garantiscono la massima disponibilità dei dati, una maggiore affidabilità, migliori prestazioni di I/O e di sistema, nonché una semplice gestione di dischi e sistemi di grandi dimensioni.

Introduzione a Solstice DiskSuite con il sistema operativo Solaris 8

Per avviare Solstice DiskSuite, digitare: **/usr/sbin/metatool**

Per ulteriori informazioni sull'avvio di Solstice DiskSuite, consultare il documento *Solstice DiskSuite User's Guide* all'indirizzo:

<http://www.sun.com/documentation/>

Selezionare i collegamenti: Hardware Product Categories→Software→Solaris on Sun Hardware

Introduzione a Volume Manager con il sistema operativo Solaris 9

Per ulteriori informazioni sull'avvio di Solaris Volume Manager, consultare il documento *Solaris Volume Manager Administration Guide* all'indirizzo:

<http://docs.sun.com>

Common Desktop Environment (CDE)

CDE è l'ambiente desktop predefinito per i sistemi operativi Solaris 8 e Solaris 9 sulla Workstation Sun Blade 2500.

Per ulteriori informazioni su CDE, consultare le collezioni per l'utente di Solaris all'indirizzo:

<http://www.sun.com/documentation/>

- Solaris Operating System→Solaris 8→Solaris 8 User Collection
- Solaris Operating System→Solaris 9→Solaris 9 User Collection

Ambiente desktop GNOME

GNOME è un ambiente desktop distribuito gratuitamente con interfaccia utente grafica. Per ulteriori informazioni su GNOME, visitare il sito Web all'indirizzo:

<http://www.gnome.org/>

Operazioni preliminari con GNOME

Con il sistema operativo Solaris 9, è possibile scegliere GNOME come ambiente desktop. Per utilizzare GNOME, attenersi alle istruzioni riportate di seguito.

1. **Disconnettersi dalla sessione CDE.**
2. **Nella finestra di accesso, selezionare il menu Options (Opzioni).**
3. **Selezionare il sottomenu Sessions (Sessioni).**
4. **Selezionare GNOME dal menu.**
5. **Effettuare la connessione al sistema.**

Apache Server

Apache Server è un server Web open-source. Apache Server è un server sicuro, efficiente ed espandibile che offre servizi conformi agli standard HTTP correnti.

Operazioni preliminari con Apache Server

Per attivare il server Web sulla workstation in uso, seguire queste istruzioni:

1. **Accedere come utente root digitando il comando `su` e la password corrispondente.**
2. **Copiare il file di configurazione di esempio `httpd.conf-example` in `httpd.conf` digitando:**

```
cp /etc/apache/httpd.conf-example /etc/apache/httpd.conf
```

3. **Modificare il file di configurazione per la workstation in uso.**

Ad esempio, impostare la directory HTML per la workstation.

Per ulteriori informazioni, consultare il documento in linea *Apache User's Guide* selezionando il collegamento alla documentazione visualizzato sul sito Web all'indirizzo:

<http://www.apache.org/httpd.html>

4. **Avviare il daemon del server Web digitando quanto segue:**

```
/etc/rc3.d/S50apache start
```

Adobe Acrobat Reader

Adobe Acrobat Reader è un programma gratuito e di libera distribuzione che consente di visualizzare e stampare file PDF (Portable Document Format). Il formato PDF consente di visualizzare e stampare un file esattamente come è stato realizzato dall'autore senza che sia necessario disporre dell'applicazione originale o dei caratteri utilizzati per creare il file.

Operazioni preliminari con Adobe Acrobat Reader

Per installare Adobe Acrobat Reader, digitare:

```
/opt/spool/acroread/INSTALL
```

Per avviare Adobe Acrobat Reader dopo l'installazione, digitare:

```
/percorso/bin/acroread
```

dove *percorso* è la directory in cui è installato Adobe Acrobat Reader

(il percorso di installazione predefinito è `/opt/Adobe5`).

Sun ONE Engine

Sun ONE Engine è preinstallato sul disco rigido. Prima di configurare il programma, consultare la documentazione Sun ONE Engine disponibile presso il sito Web all'indirizzo:

```
http://www.sun.com/products-n-solutions/hardware/docs/Software/S1GEEE/index.html
```

Per ulteriori informazioni, visitare il sito Web all'indirizzo:

```
http://www.sun.com/software/gridware/ds-gridware/index.html
```

StarOffice

StarOffice™ di Sun Microsystems è un software per ottenere la massima produttività in ufficio. StarOffice è una suite per ufficio potente e completa che integra componenti per l'elaborazione di testi, fogli di calcolo, grafica, HTML e database in un singolo ambiente di lavoro.

Le caratteristiche principali comprendono:

- Strumenti integrati per la produttività in ufficio, potenti e scalabili, che includono applicazioni per l'elaborazione di testi, fogli di calcolo, grafica, publishing su Web e database.
- Approccio aperto e multi-piattaforma. StarOffice viene eseguito in modo nativo su software Solaris (processori SPARC® e Intel), Microsoft Windows NT, Windows 98, Windows ME, Windows 2000 e Linux.
- Interoperabilità con file di Microsoft Office, per garantire migrazione e scambi di file di elaborazione testi, fogli di calcolo e presentazioni, facili e trasparenti.
- Ambiente di lavoro completamente integrato che utilizza un'unica area di lavoro, consentendo di accedere, gestire, modificare e condividere informazioni in modo semplice.
- Funzioni incorporate di publishing su Web che permettono di creare, progettare e pubblicare pagine HTML con facilità.

Componenti del prodotto:

- StarOffice Writer: applicazione universale di elaborazione di testi, adatta per la creazione di lettere commerciali, lunghi documenti di testo, presentazioni professionali e pagine HTML.
- StarOffice Calc: applicazione sofisticata per eseguire funzioni avanzate nei fogli di calcolo, quali l'analisi dei dati, la creazione di elenchi e la visualizzazione di dati.
- StarOffice Impress: strumento per la creazione di presentazioni efficaci ed attraenti.
- StarOffice Draw: modulo di disegno vettoriale per la creazione di illustrazioni tridimensionali.
- StarOffice Base: potente strumento per la gestione dei dati che consente di spostare i dati tra i documenti.

Operazioni preliminari con StarOffice

Per avviare il software StarOffice preinstallato, fare clic sull'icona di StarOffice sulla barra delle applicazioni CDE.

Per avviare StarOffice, digitare:

```
/opt/staroffice7/lingua/program/soffice
```

Dove *lingua* corrisponde a inglese, francese, tedesco, italiano, giapponese, coreano, spagnolo, svedese, cinese semplificato o cinese tradizionale.

Per ulteriori dettagli sull'utilizzo del software StarOffice, consultare il sistema di guida in linea interno all'applicazione.

Nota – La Workstation Sun Blade 2500 non include l'assistenza per StarOffice. Per usufruire dei servizi di assistenza per StarOffice è necessario sottoscrivere contratti separati. Per informazioni aggiornate sui servizi di assistenza StarOffice, visitare i seguenti siti Web:

<http://www.sun.com/software/star/staroffice/index.html>

<http://www.sun.com/software/star/starsuite/>

Sun ONE Studio

Sun ONE Studio, Community Edition, è un ambiente di sviluppo integrato, ovvero IDE per gli sviluppatori di tecnologie Java. Basato su NetBeans™ Tools Platform, il software Sun ONE Studio offre il supporto più aggiornato per gli standard Java e del settore per lo sviluppo di applicazioni aziendali e servizi Web.

Operazioni preliminari con Sun ONE Studio

Per installare Sun ONE Studio, digitare:

```
/opt/spool/sun-one-studio/ffj_ce_solsparc.bin
```

Per ulteriori informazioni, consultare il sito Web all'indirizzo:

<http://www.sun.com/software/sundev/jde/index.html>

Perl

Perl è un linguaggio di programmazione (creazione di script) disponibile come software open-source. Le funzioni di manipolazione dei processi, dei file e del testo di Perl lo rendono particolarmente adatto alle attività che prevedono la creazione veloce di prototipi, utilità della workstation o strumenti software.

Operazioni preliminari con Perl

Per avviare Perl, digitare:

```
/usr/bin/perl
```

Per ulteriori informazioni sull'utilizzo di Perl, consultare le pagine man relative all'applicazione digitando quanto segue:

```
man perl
```

Strumenti di sviluppo per la piattaforma Java

I seguenti strumenti di sviluppo Sun per la piattaforma Java sono preinstallati nella workstation.

Nota – Qualora fosse necessario ripristinare i prodotti Java, è possibile scaricare le versioni più recenti dal sito Web:

<http://java.sun.com/products/>

- Java 2 Runtime Environment and Software Development Kit è installato in `/usr/java/`. Per ulteriori informazioni, consultare il sito Web all'indirizzo:
<http://java.sun.com/products/j2se/>
- L'API Java 3D™ è disponibile nel Java2 SDK. Per ulteriori informazioni, fare riferimento ai collegamenti alla documentazione presenti nel seguente sito Web:
<http://java.sun.com/products/java-media/3D/>

- Java Plug-In è un plug-in per il browser Netscape in grado di fornire supporto completo per il software di runtime standard di Java. Per ulteriori informazioni, consultare il sito Web all'indirizzo:

<http://java.sun.com/products/plugin/>

- Java Media Framework è installato in `/opt/JMF`. Per ulteriori informazioni, consultare il sito Web all'indirizzo:

<http://java.sun.com/products/java-media/jmf/>

Per installare Java Media Framework, digitare:

```
cd /opt ; /opt/spool/jmf/install
```

- L'API Java Communications può essere utilizzata per creare applicazioni di comunicazione indipendenti dalle varie piattaforme, per tecnologie quali posta vocale, fax e smart card. Per ulteriori informazioni, consultare il sito Web all'indirizzo:

<http://java.sun.com/products/javacomm/>

JMStudio

JMStudio è un'applicazione autonoma Java che utilizza l'API JMF 2.0 per riprodurre, catturare, transcodificare e compilare dati multimediali. JMStudio utilizza le API JMF RTP anche per ricevere e trasmettere dati multimediali in streaming attraverso la rete.

JMStudio è incluso nel pacchetto di sviluppo Java Media Framework. Vedere *“Strumenti di sviluppo per la piattaforma Java”* a pagina 28.

Per ulteriori informazioni su JMStudio, visitare il sito Web all'indirizzo:

<http://java.sun.com/products/java-media/jmf/2.1.1/jmstudio/jmstudio.html>

Operazioni preliminari con JMStudio

Per utilizzare JMStudio, è necessario installare prima Java Media Framework. Vedere “Strumenti di sviluppo per la piattaforma Java” a pagina 28.

Per avviare JMStudio, digitare: `/opt/JMF-2.1.1e/bin/jmstudio`

Nota – Le animazioni video ShowMe How sono disponibili in *Sun Blade 2500 Hardware Documentation CD* (705-1198). Tali animazioni mostrano le procedure di installazione e rimozione di DIMM, schede PCI, dischi rigidi e unità per supporti ottici. È possibile utilizzare JMStudio per riprodurre queste animazioni.

SunForum

SunForum™ consente di collaborare con i propri colleghi in un ambiente eterogeneo di workstation Sun, PC e computer Apple. Con SunForum si può scegliere di interagire tramite una qualsiasi delle seguenti funzioni conformi allo standard H.323 sulla rete TCP/IP:

- Conferenze audio e video tra due o più persone.
- Applicazioni condivise, native e non native, che permettono l'esecuzione di applicazioni per PC su desktop Solaris e viceversa trasferendo il controllo delle applicazioni tra i partecipanti.
- Condivisione di una lavagna, di una finestra di chat, di un'area appunti o di un file.

Operazioni preliminari con SunForum

Per avviare SunForum, digitare: `/opt/SUNWdat/bin/sunforum`

Per ulteriori informazioni su SunForum o per scaricare l'ultima versione, visitare il seguente sito Web:

<http://www.sun.com/desktop/products/software/sunforum/>

Ripristino del software preinstallato

Sulla workstation sono preinstallati il sistema operativo Solaris e altro software. Tuttavia, se il disco rigido viene sostituito, la nuova unità non sarà preconfigurata né con il sistema operativo Solaris né con altre applicazioni software.

Si consiglia quindi di creare e conservare una copia di backup completa del sistema operativo, che risulterà utile se si rendesse necessario ripristinare il sistema. Il documento preinstallato *Solaris System Administration Guide* contiene le istruzioni per il backup del sistema operativo.

È anche possibile ripristinare parte del software preinstallato sul disco dai CD-ROM forniti con la versione appropriata del kit di supporti Solaris Media Kit. Solaris Media Kit contiene alcune delle applicazioni preinstallate sulla workstation. Potrebbe essere necessario scaricare altro software dai siti Web indicati in questo documento. Alcuni produttori di software, come Netscape™, offrono versioni diverse del software sui rispettivi siti Web.

Ripristino del software Solaris preinstallato

Nota – È necessario utilizzare Solaris 8 2/04 e Solaris 9 9/04 o una versione successiva compatibile con la Workstation Sun Blade 2500.

1. Procurarsi il supporto di backup, ossia il kit di supporti Solaris Media Kit.

Se questo kit è stato ordinato insieme alla workstation, sarà già disponibile. Se il kit non è stato ordinato insieme al sistema, contattare il rappresentante vendite di Sun e richiedere il Solaris Media Kit relativo alla propria lingua e versione di Solaris. Per ulteriori informazioni, consultare il sito Web all'indirizzo:

<http://www.sun.com/software/solaris/binaries/get.html>

2. Seguire le istruzioni per l'installazione contenute nel documento *Start Here* accluso al kit.

È possibile installare il sistema operativo Solaris e i pacchetti software aggiuntivi desiderati.

Presso il sito Web sono disponibili ulteriori informazioni sulle patch. Le patch possono essere scaricate anche dal sito Web all'indirizzo:

<http://sunsolve.sun.com/>

Informazioni sulla versione del software e le patch sono disponibili anche nel documento *Sun Blade 2500 Product Notes*. È possibile reperire la versione più aggiornata di *Sun Blade 2500 Product Notes* sul sito Web all'indirizzo:

<http://www.sun.com/documentation/>

Selezionare i collegamenti: Hardware Product Categories→Desktop & Workstation→Workstation Sun Blade 2500

Ripristino della documentazione sulla Workstation Sun Blade 2500

- **Per ripristinare la documentazione relativa ai componenti hardware della workstation, reinstallarla dal *Sun Blade 2500 Hardware Documentation CD (705-1198)* fornito con la workstation.**

Utilizzare le istruzioni contenute nel documento *Come utilizzare questo CD (819-0466)*.

Reinstallazione di altro software

Se è necessario reinstallare altri pacchetti software, verificare di avere la versione del software più recente. Per ulteriori informazioni sulle versioni più aggiornate del software, visitare i siti Web indicati all'interno di questo documento.

Reinstallazione del software StarOffice

È possibile scaricare gratuitamente la Community Edition di StarOffice all'indirizzo:

<http://Openoffice.org/>

Per la versione completa di StarOffice 6.0, contattare un responsabile del settore dello sviluppo aziendale o un funzionario di vendita Sun autorizzato.

È anche possibile ordinare un kit multimediale completo di questo prodotto, inclusa la documentazione per l'utente e il software su CD-ROM presso i seguenti siti Web:

<http://www.sun.com/software/star/staroffice/get/index.html>

<http://www.sun.com/software/star/starsuite/get/index.html>

Reinstallazione di Mozilla

Per ulteriori informazioni sulla reinstallazione di Mozilla, visitare il sito Web all'indirizzo:

<http://www.sun.com/software/download/>

Selezionare il collegamento:

Top 10 Software Downloads

Backup dell'immagine preinstallata su un altro disco rigido

Per informazioni sul backup del disco rigido, consultare la *Solaris System Administration Guide*. È possibile reperire questa guida sul sito Web all'indirizzo:

<http://docs.sun.com>

Selezionare i collegamenti:

- Tutte le versioni di Solaris→Solaris 8→Solaris 8 System Administrator Collection
- Solaris 9→System Administrator Collection

Mirroring del disco rigido

Solaris 8

Per informazioni sulla versione di Solaris in uso, vedere il documento *Solstice DiskSuite User's Guide*. Questa guida descrive diversi metodi di gestione dei dischi rigidi.

Per ulteriori informazioni su Solstice DiskSuite, consultare il documento *Solstice DiskSuite User's Guide* all'indirizzo:

<http://www.sun.com/documentation/>

Selezionare i collegamenti:

Solaris Operating System→Software→Storage

Solaris 9

Per ulteriori informazioni sull'avvio di Solaris Volume Manager, consultare il documento *Solaris Volume Manager Administration Guide* all'indirizzo:

<http://www.sun.com/documentation/>

Selezionare i collegamenti:

Solaris Operating System→Solaris 9 4/04→Solaris 9 4/04 System Administrator Collection→Solaris Volume Manager Administration Guide

Risoluzione dei problemi e supporto tecnico

Questo capitolo contiene informazioni sulla risoluzione dei problemi più comuni relativi alla workstation.

Questo capitolo contiene informazioni sui seguenti argomenti:

- [Risoluzione dei problemi della Workstation Sun Blade 2500](#)
- [Assistenza tecnica](#)

Risoluzione dei problemi della Workstation Sun Blade 2500

Se si verificassero problemi durante la configurazione della workstation, fare riferimento alle informazioni contenute nella [TABELLA 4-1](#).

TABELLA 4-1 Procedure per la risoluzione dei problemi

Sintomo	Risoluzione dei problemi
La workstation si accende, ma il monitor resta spento.	<ol style="list-style-type: none">1. Controllare che il pulsante di accensione sia acceso.2. Verificare che il cavo di alimentazione del monitor sia collegato a una presa di corrente a muro.3. Accertarsi che la presa sia alimentata, collegando ad essa un altro dispositivo.
L'avvio del sistema si interrompe dopo la visualizzazione del prompt <code>ok</code> .	<p>Alla visualizzazione del prompt <code>ok</code>, digitare: boot</p> <p>Se il sistema non si avvia, contattare l'amministratore di sistema o un centro di assistenza Sun.</p>

TABELLA 4-1 Procedure per la risoluzione dei problemi (*continua*)

Sintomo	Risoluzione dei problemi
Il cassetto del CD (o DVD) non fuoriesce quando si preme il pulsante di espulsione.	<p>Procedure per l'utente</p> <ol style="list-style-type: none"> 1. Spostare il mouse o premere uno dei tasti della tastiera. Il lettore potrebbe trovarsi in modalità di basso consumo. 2. Tentare di espellere il CD mediante il pulsante di espulsione sull'unità multimediale. 3. In una finestra del terminale, digitare: eject cdrom 4. Se l'azione descritta al punto 3 non produce risultati, verificare se il CD è attivato. In una finestra del terminale, digitare: df grep cdrom Se il CD è attivato, verrà visualizzato un testo analogo a quello riportato qui di seguito: <code>/cdrom/wzi-2230 (/vol/dev/dsk/c0t2d0/wzi-2230): 0 blocks 0 files</code> 5. Disattivare il CD digitando: umount e l'<i>output di comando racchiuso tra parentesi qui sopra</i>. Poiché nell'esempio precedente il punto di attivazione è wzi-2230, digitare il comando: umount /vol/dev/dsk/c0t2d0/wzi-2230 6. Digitare il comando: eject cdrom <p>Procedura alternativa per CD multimediali</p> <ol style="list-style-type: none"> 1. Fare clic con il pulsante destro del mouse e selezionare Workspace Menu (Menu dell'area di lavoro)→Folders (Cartelle)→Open CDROM (Apri CDROM). Viene visualizzata la finestra di File Manager. 2. Scegliere File→Eject (Espelli). 3. Se il CD non viene espulso, uscire dalla directory del CD digitando in una finestra del terminale il comando: cd 4. Riprovare ad espellere il CD dalla finestra di File Manager. Per ricevere ulteriore assistenza, rivolgersi all'amministratore di sistema o a un centro di assistenza Sun. <p>Procedure di emergenza per gli amministratori di sistema per qualsiasi tipo di CD</p> <p>Accedere come utente root e interrompere il daemon <code>volld</code>:</p> <ol style="list-style-type: none"> 1. Aprire una finestra del terminale. 2. Accedere come utente root e digitare: /etc/init.d/volmgt stop 3. Premere il pulsante di espulsione sul lettore multimediale. <p>Nota: Per attivare un altro CD, è necessario avviare il daemon <code>volld</code> digitando: /etc/init.d/volmgt start</p> <p>Se il CD non è stato espulso dopo che sono state eseguite le operazioni indicate al punto 3, attenersi alla procedura descritta di seguito:</p> <ol style="list-style-type: none"> 1. Far visualizzare il prompt <code>ok</code>. 2. Premere il tasto di espulsione. <p>Se il CD non viene espulso neppure dopo aver effettuato le due procedure descritte sopra, il problema potrebbe dipendere da un cavo o da un componente hardware. Telefonare a un centro di assistenza Sun per ulteriori informazioni.</p>

TABELLA 4-1 Procedure per la risoluzione dei problemi (*continua*)

Sintomo	Risoluzione dei problemi
Sullo schermo del monitor non viene visualizzato alcun filmato.	<ol style="list-style-type: none"> 1. Controllare che il cavo del monitor sia collegato all'acceleratore grafico. 2. Verificare il funzionamento del monitor collegandolo a un altro sistema. 3. Se è disponibile un secondo monitor, controllare se funziona quando lo si collega al primo sistema. 4. Verificare che le impostazioni predefinite di OpenBoot™ PROM siano configurate correttamente: <ul style="list-style-type: none"> • Premere e tenere premuto il pulsante di accensione per 4 secondi per spegnere il sistema. • Attendere 4 secondi e riaccendere il sistema. • Non appena il pulsante di accensione inizia a lampeggiare, premerlo rapidamente due volte. Viene visualizzato il prompt <code>ok</code> e il sistema entra in modalità sicura NVRAM. • Verificare i seguenti parametri OpenBoot PROM: <code>output-device</code> deve essere impostato su <code>screen</code> e <code>input-device</code> deve essere impostato su <code>keyboard</code>. • Se il prompt <code>ok</code> non viene visualizzato o se la modifica dell'impostazione <code>output-device</code> non risolve il problema, contattare un centro di assistenza Sun.
La workstation non si accende quando si preme il pulsante di accensione sul pannello anteriore.	<p>Prima di telefonare all'assistenza, prendere nota delle seguenti condizioni:</p> <ol style="list-style-type: none"> 1. Controllare che la spia del pulsante di accensione posta sul pannello anteriore sia accesa. Verificare che il cavo di alimentazione sia collegato al sistema e a una presa con messa a terra. 2. Accertarsi che la presa sia alimentata, collegando ad essa un altro dispositivo. 3. Controllare che il sistema emetta un segnale all'accensione (verificare che la tastiera sia collegata). 4. Provare a collegare una tastiera sicuramente funzionante. Controllare che venga emesso un segnale quando si collega la tastiera e si accende il sistema. 5. Verificare che il monitor sia sincronizzato a cinque minuti dall'accensione (la spia verde sul monitor smette di lampeggiare e resta accesa). <p>Nota: Se il monitor si sincronizza ma non viene visualizzato il prompt <code>ok</code> o una finestra di accesso, è possibile che il sistema non superi il test POST (Power On Self Test). Telefonare a un centro di assistenza Sun.</p> <p>Se il sistema supera il test POST e visualizza il prompt <code>ok</code> ma non viene avviato Solaris, digitare: boot</p>
La tastiera o il mouse non rispondono ai comandi dell'utente.	<ol style="list-style-type: none"> 1. Verificare che i cavi di mouse e tastiera siano collegati ai <i>connettori USB 1.1</i> della workstation. Non collegare il mouse e la tastiera ai connettori USB sulla scheda USB 2.x e IEEE 1394. 2. Verificare che la workstation sia alimentata e che la spia del pulsante di accensione sia accesa.
La workstation sembra essere in modalità di basso consumo ma la spia di alimentazione non lampeggia.	<p>La spia di alimentazione lampeggia solo quando tutti i componenti della workstation si trovano in modalità di basso consumo. Alla workstation potrebbe tuttavia essere collegata un'unità nastro e, poiché per le unità nastro non è disponibile la modalità di basso consumo, la spia di alimentazione non lampeggia.</p>

TABELLA 4-1 Procedure per la risoluzione dei problemi (*continua*)

Sintomo	Risoluzione dei problemi
L'applicazione è bloccata. L'applicazione non risponde.	<p>Procedura 1: Uso della workstation host</p> <ol style="list-style-type: none"> 1. Sulla barra degli strumenti CDE, selezionare Tools (Strumenti)→Process (Processo). 2. Nella finestra Process Manager, selezionare Find Process (Trova processo). 3. Selezionare il processo bloccato. Il nome dell'applicazione o del processo viene visualizzato nella colonna Command (Comando). 4. Nel menu Process Manager, selezionare Process (Processo)→Kill Process (Termina processo). <p>Nota: Potrebbe essere possibile effettuare l'accesso da un'altra workstation e avvalersi degli stessi strumenti GUI per salvare e chiudere oppure per terminare l'applicazione.</p> <p>Procedura 2: Uso di una finestra del terminale dalla workstation</p> <ol style="list-style-type: none"> 1. Per determinare l'ID del processo bloccato, digitare: <code>ps -ef grep nome processo</code> <p>Nota: Terminare prima l'ultima applicazione utilizzata prima del blocco del sistema, quindi, se necessario, terminare la penultima applicazione utilizzata.</p> <ol style="list-style-type: none"> 2. Per interrompere il processo, digitare: <code>kill -9 ID processo</code> <p>Procedura 3: Uso dell'accesso remoto o Telnet</p> <ol style="list-style-type: none"> 1. Da un'altra workstation, utilizzare una finestra del terminale e digitare: <code>rlogin nomehost</code> oppure digitare: <code>telnet nomehost</code> 2. Digitare l'ID di accesso e la password. 3. Nella finestra del terminale, digitare: <code>ps -ef grep nome processo</code> 4. Iniziare a terminare i processi. Digitare il nome dell'ultima applicazione utilizzata quando si è verificato il blocco del sistema. Digitare: <code>kill -9 ID processo</code> Dopo aver terminato i processi relativi all'ultima applicazione utilizzata, esaminare il sistema per vedere se è stato riattivato. In caso contrario, continuare a terminare i processi fino a riattivare il sistema, oppure spegnerlo e riavviarlo. <p>Attenzione: Verificare di essersi disconnessi dal sistema remoto. Un altro utente potrebbe accedere al sistema, se non si chiude la finestra del terminale.</p> <ol style="list-style-type: none"> 5. Dalla seconda workstation, digitare <code>exit</code> e chiudere la finestra del terminale.

TABELLA 4-1 Procedure per la risoluzione dei problemi (*continua*)

Sintomo	Risoluzione dei problemi
Durante la procedura di avvio, il sistema visualizza un messaggio di errore di rete.	<p>Attenersi a questa procedura se il sistema visualizza i seguenti messaggi di errore: Warning: timed out waiting for NIS to come up :Timeout waiting for ARP/RARP packet</p> <ol style="list-style-type: none"> Da un sistema remoto, inviare al sistema il seguente comando ping: ping nomehost Chiedere all'amministratore di sistema di verificare che la rete funzioni correttamente. Controllare che il cavo Ethernet sia collegato alla workstation e alla presa a muro o al router. Provare a collegare un altro cavo Ethernet. Verificare il funzionamento del secondo cavo. Se la sostituzione del cavo non risolve il problema, far visualizzare il prompt ok e verificare le impostazioni OpenBoot PROM. La maggior parte dei sistemi dovrebbe essere impostata sul valore <code>diag-switch? = false</code> con il parametro <code>boot-device</code> impostato su <code>disk net</code>. Per ulteriori informazioni sulle impostazioni OpenBoot PROM, vedere il documento <i>Sun Blade 2500 Service, Diagnostics, and Troubleshooting Manual</i>, 817-5117 o contattare un centro di assistenza Sun.
Workstation bloccata: nessuna risposta da mouse, tastiera o applicazioni.	<ol style="list-style-type: none"> Tentare di accedere al sistema da un'altra workstation nella rete. Da una finestra del terminale, digitare: ping nomehost Se non si ottiene alcuna risposta, accedere in modo remoto da un altro sistema tramite <code>telnet</code> o <code>rlogin</code> e inviare di nuovo un comando ping al sistema. Provare a terminare i processi per tentare di riattivare il sistema (vedere le procedure relative all'applicazione bloccata in questa tabella). <p>Se le procedure precedenti non funzionano:</p> <p>Attenzione: il comando di interruzione dovrebbe essere utilizzato solo da amministratori di sistema esperti. L'invio di questo comando potrebbe infatti causare una perdita di tipo core dump e complicare l'individuazione dei problemi del sistema.</p> <ol style="list-style-type: none"> Premere Stop-A. Se il sistema risponde, verrà visualizzato il prompt ok. Tentare di forzare il dump di un file core. Alla visualizzazione del prompt ok, digitare: sync <p>Nota: La posizione di archiviazione predefinita di un file core è: <code>/var/crash/nomehost</code></p> <ol style="list-style-type: none"> Il centro di assistenza Sun potrebbe richiedere di inviare il file per consentire di determinare le cause del problema. <p>Se le procedure precedenti non funzionano:</p> <ol style="list-style-type: none"> Premere il pulsante di accensione per spegnere il sistema. Attendere da 20 a 30 secondi e accendere il sistema. <p>Nota: Alla riaccensione, potrebbe essere necessario eseguire <code>fsck</code> per riparare i collegamenti danneggiati. Se il sistema non funziona correttamente, contattare il supporto tecnico Sun.</p>
<p>Per ulteriori informazioni sulla risoluzione dei problemi, vedere il documento <i>Sun Blade 2500 Service, Diagnostics, and Troubleshooting Manual</i> (817-5117).</p>	

Assistenza tecnica

TABELLA 4-2 Siti Web e numeri di telefono Sun

Risorse di supporto e documenti sulla Workstation Sun Blade 2500	URL o numero di telefono
File PDF per tutti i documenti sulla Workstation Sun Blade 2500 correnti. Documenti principali: <i>Sun Blade 2500 Service, Diagnostics, and Troubleshooting Manual</i> , 817-5117 <i>Guida introduttiva a Sun Blade 2500</i> , (819-0457) <i>Sun Blade 2500 Product Notes</i> , (817-5121)	http://www.sun.com/documentation/ Selezionare i collegamenti: Hardware Product Categories→Desktop & Workstation→Workstation Sun Blade 2500.
In questo sito è disponibile la documentazione sul sistema operativo Solaris e sulle altre applicazioni software. È un sito Web alternativo contenente alcuni documenti sulla Workstation Sun Blade 2500. Questo sito Web è dotato di funzioni di ricerca testuale complete.	http://docs.sun.com/
La documentazione Solaris su hardware Sun è disponibile sul sito Web:	http://www.sun.com/documentation/ Selezionare i collegamenti: Hardware Product Categories→Software→Solaris on Sun Hardware
Garanzia e contatti del reparto di assistenza contrattuale. Collegamenti ad altri strumenti dei servizi.	http://www.sun.com/service/online/
Forum di discussione e risoluzione dei problemi.	http://supportforum.sun.com/
Supporto, strumenti diagnostici e avvisi per tutti i prodotti Sun.	http://www.sun.com/bigadmin/
SunSolve™ contiene collegamenti alle patch del software ed elenca alcune specifiche di sistema, informazioni su risoluzione dei problemi e manutenzione e altri strumenti.	http://www.sunsolve.sun.com/handbook_pub/
Garanzie per ciascun prodotto Sun.	http://www.sun.com/service/support/warranty/
Numeri di telefono del supporto tecnico Sun.	1-800-872-4786 (1-800-USA-4Sun) Selezionare l'opzione 1.
Questo sito Web contiene un elenco dei numeri di telefono internazionali del supporto tecnico Sun.	http://www.sun.com/service/contacting/solution.html