

Guide du montage en armoire des baies de disques 2U de la famille Sun StorEdge™ 3000

Sun Microsystems, Inc.
www.sun.com

Référence : 817-2769-12
Mai 2004, révision A

Envoyez vos commentaires concernant ce document à l'adresse suivante : <http://www.sun.com/hwdocs/feedback>

Copyright 2004 Sun Microsystems, Inc., 4150 Network Circle, Santa Clara, California 95054, États-Unis. Tous droits réservés.

Sun Microsystems, Inc. a les droits de propriété intellectuelle relatants à la technologie qui est décrit dans ce document. En particulier, et sans la limitation, ces droits de propriété intellectuelle peuvent inclure un ou plus des brevets américains énumérés à <http://www.sun.com/patents> et un ou les brevets plus supplémentaires ou les applications de brevet en attente dans les États-Unis et dans les autres pays.

Ce produit ou document est protégé par un copyright et distribué avec des licences qui en restreignent l'utilisation, la copie, la distribution, et la décompilation. Aucune partie de ce produit ou document ne peut être reproduite sous aucune forme, par quelque moyen que ce soit, sans l'autorisation préalable et écrite de Sun et de ses bailleurs de licence, s'il y en a.

Le logiciel détenu par des tiers, et qui comprend la technologie relative aux polices de caractères, est protégé par un copyright et licencié par des fournisseurs de Sun.

Des parties de ce produit pourront être dérivées des systèmes Berkeley BSD licenciés par l'Université de Californie. UNIX est une marque déposée aux États-Unis et dans d'autres pays et licenciée exclusivement par X/Open Company, Ltd.

Sun, Sun Microsystems, le logo Sun, AnswerBook2, docs.sun.com, Sun StorEdge, et Solaris sont des marques de fabrique ou des marques déposées de Sun Microsystems, Inc. aux États-Unis et dans d'autres pays.

Toutes les marques SPARC sont utilisées sous licence et sont des marques de fabrique ou des marques déposées de SPARC International, Inc. aux États-Unis et dans d'autres pays. Les produits portant les marques SPARC sont basés sur une architecture développée par Sun Microsystems, Inc.

L'interface d'utilisation graphique OPEN LOOK et Sun™ a été développée par Sun Microsystems, Inc. pour ses utilisateurs et licenciés.

Sun reconnaît les efforts de pionniers de Xerox pour la recherche et le développement du concept des interfaces d'utilisation visuelle ou graphique pour l'industrie de l'informatique. Sun détient une licence non exclusive de Xerox sur l'interface d'utilisation graphique Xerox, cette licence couvrant également les licenciées de Sun qui mettent en place l'interface d'utilisation graphique OPEN LOOK et qui en outre se conforment aux licences écrites de Sun.

LA DOCUMENTATION EST FOURNIE « EN L'ÉTAT » ET TOUTES AUTRES CONDITIONS, DÉCLARATIONS ET GARANTIES EXPRESSES OU TACITES SONT FORMELLEMENT EXCLUES, DANS LA MESURE AUTORISÉE PAR LA LOI APPLICABLE, Y COMPRIS NOTAMMENT TOUTE GARANTIE IMPLICITE RELATIVE À LA QUALITÉ MARCHANDE, À L'APTITUDE À UNE UTILISATION PARTICULIÈRE OU À L'ABSENCE DE CONTREFAÇON.



Papier
recyclable



Adobe PostScript

Table des matières

- 1. Montage de la baie dans une armoire ou un coffret 1-1**
 - 1.1 Présentation des kits de montage en armoire 1-1
 - 1.2 Installation par une seule personne 1-3
 - 1.3 Passage en revue des outils nécessaires 1-3
 - 1.4 Conversion des verrous du panneau frontal pour que les clés ne puissent pas être retirées 1-4

- 2. Montage dans les coffrets Sun 2-1**
 - 2.1 Présentation de l'assemblage 2-1
 - 2.2 Configuration des supports arrière 2-5
 - 2.3 Configuration des supports du milieu 2-12

- 3. Montage en armoire Telco 3-1**
 - 3.1 Configuration de type encastrement 3-1
 - 3.2 Configuration de type centre de gravité 3-6

- 4. Mise sous tension et vérification des DEL 4-1**

- A. Trous de montage du coffret d'extension de 183 cm (72 po.) Sun StorEdge A-1**

Montage de la baie dans une armoire ou un coffret

Ce document décrit le montage des baies 2U de la famille Sun StorEdge™ 3000 dans les armoires et les coffrets pris en charge. Les rubriques suivantes sont couvertes dans ce chapitre :

- « Présentation des kits de montage en armoire », page 1-1
- « Installation par une seule personne », page 1-3
- « Passage en revue des outils nécessaires », page 1-3
- « Conversion des verrous du panneau frontal pour que les clés ne puissent pas être retirées », page 1-4

1.1 Présentation des kits de montage en armoire

Pour obtenir des informations de dernière minute sur les armoires et les coffrets pris en charge, consultez les notes de version relatives au modèle de baie que vous installez. Ces notes de version sont disponibles à l'adresse suivante :

http://www.sun.com/products-n-solutions/hardware/docs/Network_Storage_Solutions/Workgroup/3310

Conseil – En lisant attentivement les instructions fournies dans le présent manuel, vous gagnerez un temps considérable. La procédure d'assemblage complète prend normalement moins d'une demi-heure si vous respectez les instructions ci-incluses.

Le tableau suivant dresse la liste des coffrets et armoires pris en charge ainsi que d'autres kits requis, indique les kits de montage en armoire nécessaires et mentionne la section de ce manuel qui contient les instructions d'installation afférentes.

TABLEAU 1-1 Coffrets pris en charge et kits de montage en armoire associés

Coffret/Armoire pris en charge	Kit de montage requis	Instructions d'installation
Coffrets d'extension de 183 cm Sun StorEdge ¹ SG-(X)ARY030A	XTA-3000-2URK-19U	« Configuration des supports arrière », page 2-5
Coffrets Sun Fire SF-(X)CAB, SFE-(X)CAB	XTA-3000-2URK-19U	« Configuration des supports du milieu », page 2-12
Système Sun Fire 6800 F6800-1	XTA-3000-2URK-19U	« Configuration des supports du milieu », page 2-12
Système Sun Fire E6900 E6900-BASE	XTA-3000-2URK-19U	« Configuration des supports du milieu », page 2-12
Coffret Sun Rack 900 ² SR9-(X)KL038A-IP	XTA-3000-2URK-19U	« Configuration des supports du milieu », page 2-12
Coffrets EIA standard	XTA-3000-2URK-19U	« Configuration des supports arrière », page 2-5
Armoires encastrées Telco	XTA-3310-RK-19F	« Configuration de type encastrement », page 3-1
Armoires à centre de gravité Telco	XTA-3310-RK-19C	« Configuration de type centre de gravité », page 3-6

1 Le coffret d'extension de 183 cm Sun StorEdge nécessite le kit de portes X9818A pour les baies 2 U de la famille Sun StorEdge 3000.

2 Le coffret Sun Rack 900 requiert également le kit de portes X6825A et le kit X6835A EMI avec ces baies.

1.2 Installation par une seule personne

Il est recommandé de procéder à l'installation de chaque baie à deux. Cependant, une seule personne peut s'en charger dans les conditions suivantes :

- dans un coffret Sun si le kit de rails contient des supports arrière dotés de collerettes d'encastrement de soutien ;
- dans une armoire Telco si la personne est équipée du matériel de levage adéquat qui garantira la facilité et la sécurité du montage.

Dans le cadre d'une installation effectuée par une seule personne, retirez les blocs d'alimentation et les lecteurs de disque pour des raisons de poids et de sécurité. Dans la mesure du possible, placez la baie sur un autre appareil ou sur une étagère de l'armoire afin de maintenir l'unité pendant que vous fixez tous les supports.



Attention – Si vous ne disposez que d'une seule personne pour réaliser l'installation dans un coffret Sun et que vous ne possédez pas de supports arrière dotés de collerettes d'encastrement ni de matériel de levage approprié, vous devez absolument retirer les blocs d'alimentation et les lecteurs de disque dur de la baie avant d'installer la baie dans une armoire.

Afin d'alléger la baie lors du montage en bâti, reportez-vous au manuel *Sun StorEdge 3000 Family FRU Installation Guide* correspondant à votre baie de disques et suivez les instructions relatives au retrait des lecteurs et des blocs d'alimentation. Une baie complètement remplie pèse plus de 13,6 kg tandis qu'une baie dépourvue de lecteurs et de blocs d'alimentation en pèse environ 11.

1.3 Passage en revue des outils nécessaires

Les outils suivants sont nécessaires lors de l'installation :

- Tournevis cruciforme moyen
- Clé hexagonale (fournie ; utilisée avec des vis de 6 mm et des vis à tête creuse 12-24 x 3/8 pouce)



Attention – N'utilisez aucun outil électrique lors de ces procédures d'installation car ils risqueraient d'endommager ou de dénuder les connexions.

1.4 Conversion des verrous du panneau frontal pour que les clés ne puissent pas être retirées

Le panneau de la baie de disques est muni de deux verrous dont les clés peuvent être retirées lorsque les verrous sont en position fermée ou ouverte. Il est possible de reconfigurer les verrous afin d'empêcher le retrait des clés. Il convient d'effectuer ce changement facultatif au moment du retrait du panneau avant d'installer la baie dans une armoire ou un coffret.



FIGURE 1-1 Panneau avant et verrous de la baie de disques

Pour modifier les verrous afin d'empêcher tout retrait des clés, suivez les étapes ci-après :

1. Retirez le panneau avant en faisant pivoter doucement les bras oscillants hors de leurs supports et assurez-vous que la clé se trouve en position verrouillée, avec le cliquet à l'horizontale et dépassant le bord du panneau (voir la première illustration de la [FIGURE 1-2](#)).
2. Maintenez la clé en place et utilisez un tourne-écrou de 12 mm ou 3/8 de pouce pour retirer l'écrou de verrouillage qui maintient le cliquet en place, comme indiqué dans la première illustration de la [FIGURE 1-2](#).



Attention – Assurez-vous de maintenir la clé en place, sans quoi vous risquez de casser le petit ongle du verrou qui sert de butée.

3. Soulevez le cliquet de la partie filetée du verrou, comme indiqué dans la deuxième illustration de la [FIGURE 1-2](#).
4. Mettez le cliquet de côté, face vers le haut pour vous souvenir de son orientation lors du remontage.

5. Utilisez la clé pour tourner le verrou de 180°, comme indiqué dans la troisième illustration de la FIGURE 1-2.
6. Remplacez le cliquet en veillant à l'orienter de la même façon qu'avant le démontage, comme indiqué dans la quatrième illustration de la FIGURE 1-2.
7. Maintenez la clé en place et utilisez le tourne-écrou pour resserrer l'écrou de verrouillage, comme indiqué dans la cinquième illustration de la FIGURE 1-2. Veillez à ne pas forcer le filetage.

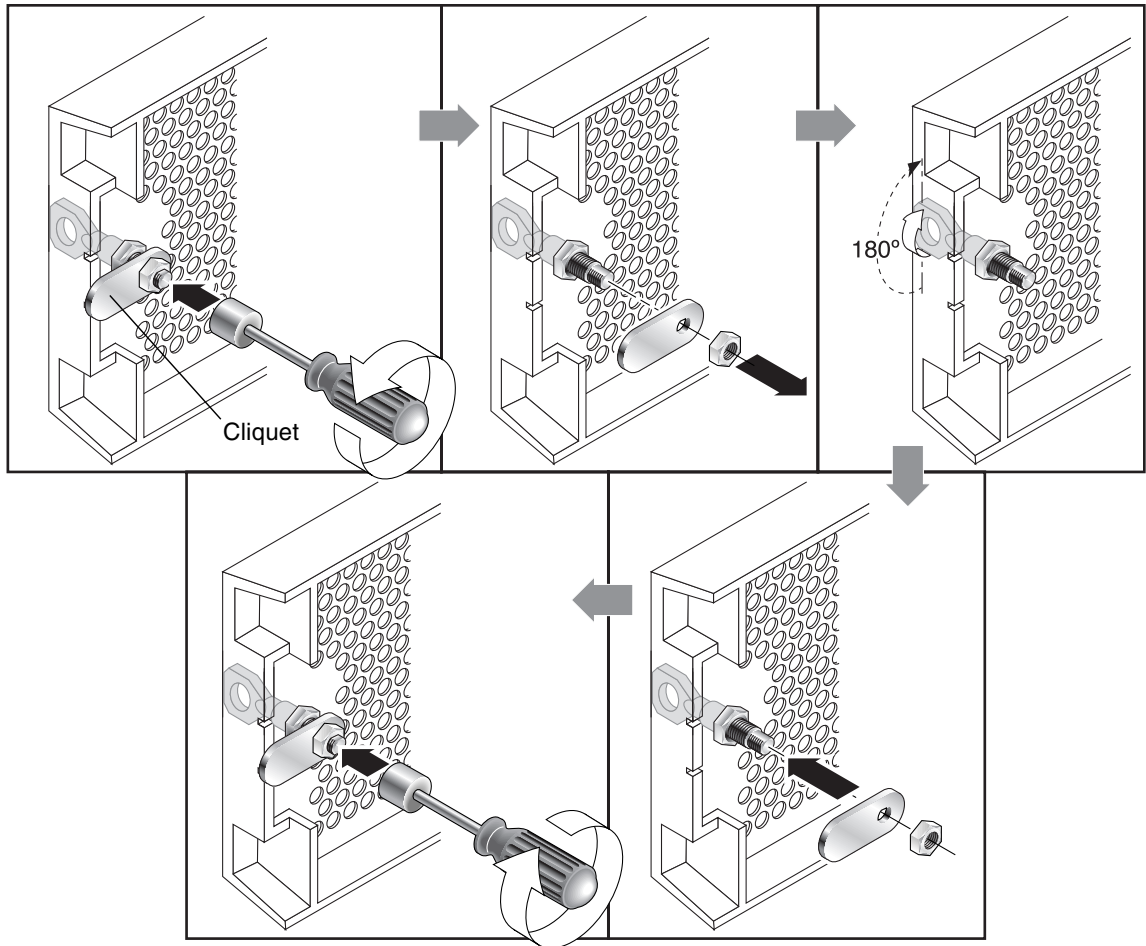

FIGURE 1-2 Séquence à suivre pour modifier les verrous du panneau afin d'empêcher le retrait des clés



Attention – Assurez-vous de maintenir la clé en place, sans quoi vous risquez de casser le petit onglet du verrou qui sert de butée.

8. Remettez le panneau en place.

Remarque – Pour reconvertir les verrous du panneau afin de pouvoir retirer les clés, recommencez la procédure décrite plus haut.

Montage dans les coffrets Sun

Ce chapitre décrit la procédure de montage des baies de disques 2U de la famille Sun StorEdge 3000 à l'aide de supports de montage réglables universels pour les profondeurs comprises entre 60,96 et 91,44 cm (24 et 36 pouces).

Ce chapitre comprend les rubriques suivantes :

- « [Présentation de l'assemblage](#) », page 2-1
- « [Configuration des supports arrière](#) », page 2-5
- « [Configuration des supports du milieu](#) », page 2-12

2.1 Présentation de l'assemblage

Deux configurations sont disponibles pour les coffrets Sun :

- Vous pouvez monter un coffret en utilisant les supports arrière et latéraux pour une profondeur comprise entre 60,96 et 91,44 cm (24 et 36 pouces). La [FIGURE 2-1](#) représente une installation de baie 2U de la famille Sun StorEdge 3000 dans un coffret EIA standard à l'aide des supports arrière et latéraux.
- Il est également possible de monter un coffret à l'aide des supports du milieu et latéraux selon une profondeur de 62,22 cm (24,5 pouces). La [FIGURE 2-2](#) représente une installation de baie 2U de la famille Sun StorEdge 3000 dans un coffret Sun Fire à l'aide des supports latéraux et du milieu.

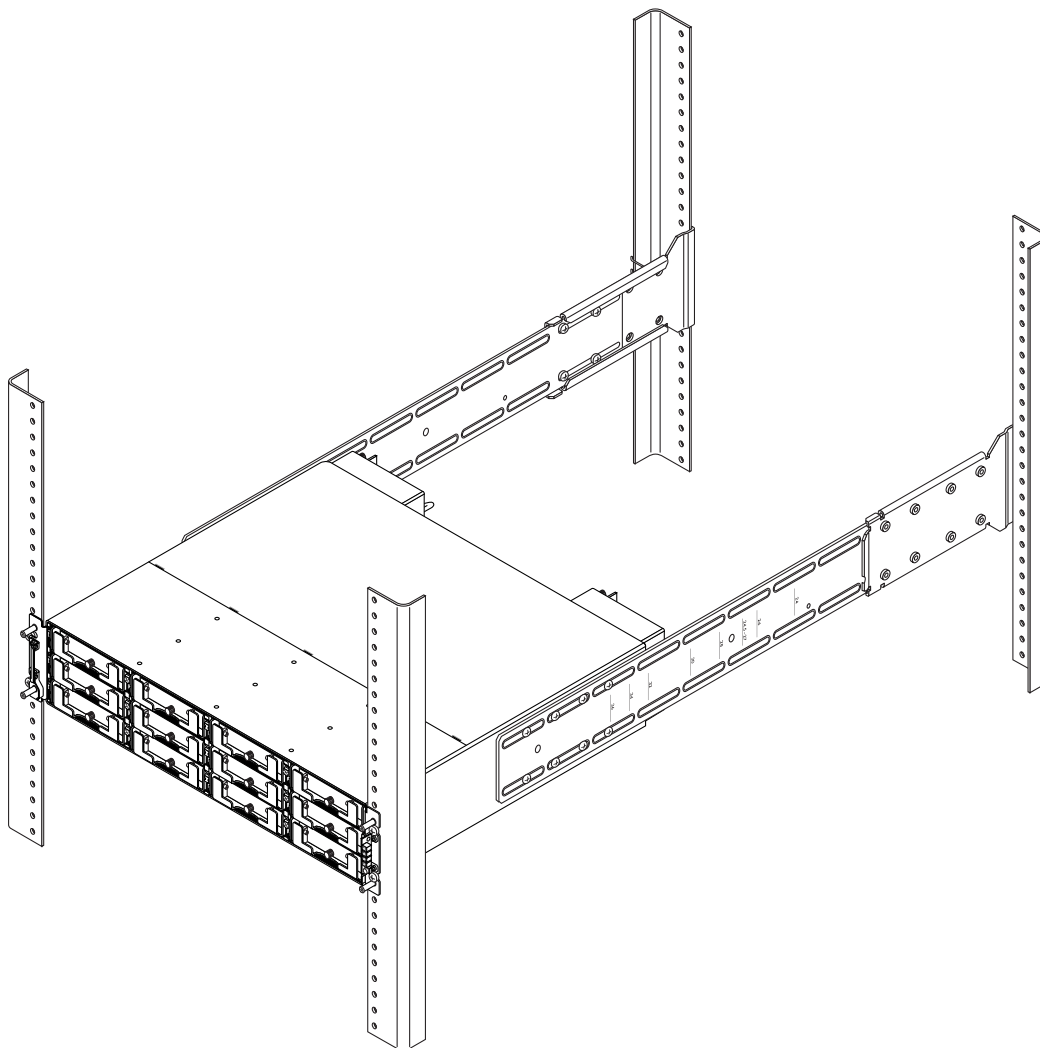

FIGURE 2-1 Montage en coffret d'une baie à l'aide des supports arrière et après retrait des oreilles du châssis et des panneaux - installation terminée

Reportez-vous à la [FIGURE 2-4](#) pour en savoir plus sur la procédure d'installation.

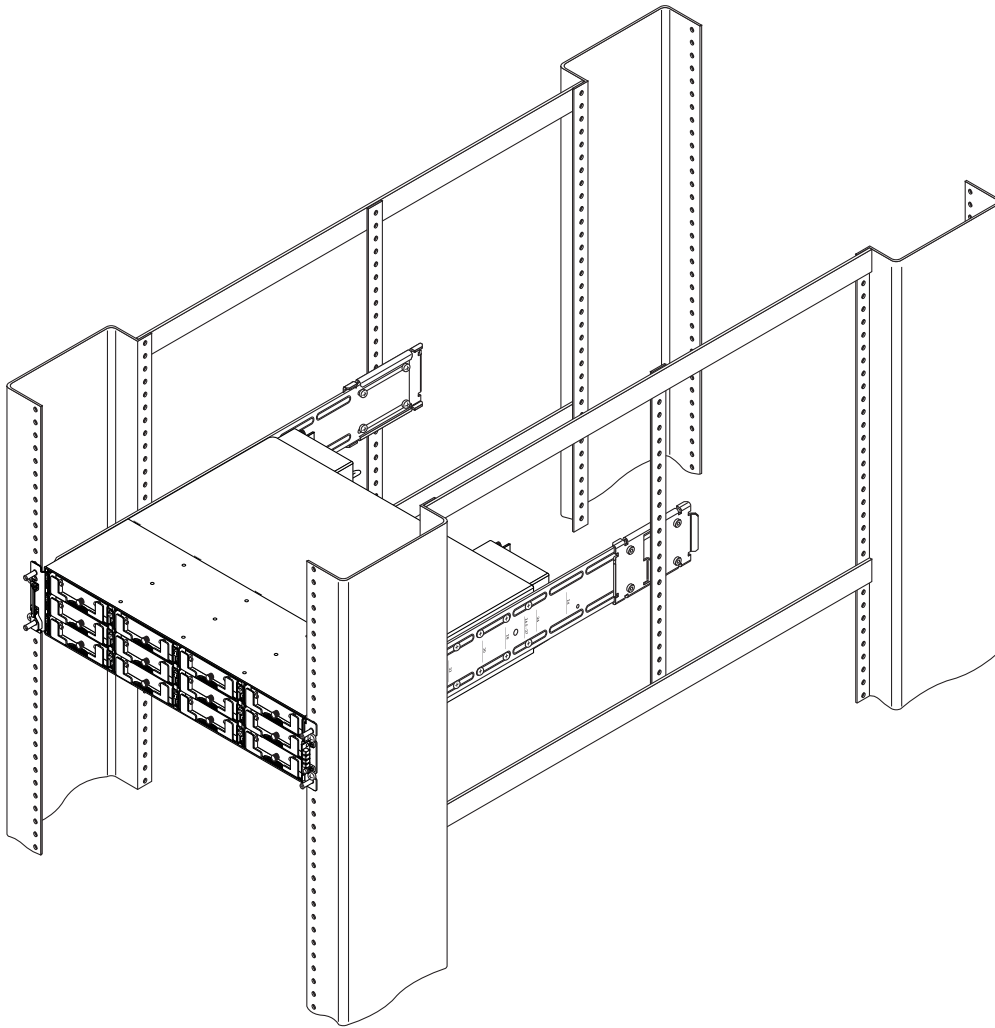

FIGURE 2-2 Montage en coffret d'une baie à l'aide des supports du milieu et après retrait des oreilles du châssis et des panneaux - installation terminée

Reportez-vous à la [FIGURE 2-9](#) pour en savoir plus sur la procédure d'installation.

Remarque – Les armoires fournies au client présentent parfois plusieurs tailles de trous taraudés. C'est pourquoi les kits de montage en armoire contiennent différentes tailles de vis à tête fraisée et de vis à tête creuse. Les vis à tête creuse s'utilisent sur les oreilles de montage avant lorsque le diamètre de la vis, trop grand, ne s'adapte pas aux vis à tête fraisée.

Remarque – À la fin de l’installation, il se peut qu’il vous reste des vis de montage. Cela ne veut pas dire que l’installation est erronée. Plusieurs types de vis sont fournis pour les différentes configurations d’armoire et à titre de rechange.

Avant de monter la baie de disques 2U de la famille Sun StorEdge 3000 dans un coffret de 48,26 cm (19 pouces) de large, assurez-vous de disposer de tous les composants du kit de montage en armoire (voir [TABLEAU 2-1](#)) répertoriés pour le kit d’installation en armoire que vous installez.

TABLEAU 2-1 Kit de montage en armoire universel XTA-3000-2URK-19U, 2U, de 48,26 cm de large et de 60,96 à 91,44 cm de profondeur (595-7154-01)

Composants principaux			Fixations		
Qté	Référence	Description	Qté	Référence	Description
2	71-00000762	Supports latéraux	16	01-00000142	Vis à tête plate 8-32 x 3/16 po.
2	79-00000100	Supports avant	10	01-09010300	Vis à tête fraisée 8-32 x 1/4 po.
2	71-00000766	Supports arrière munis de brides ¹	16	01-00000131	Vis à tête fraisée 10-32 x 3/8 po.
2	71-00000748	Supports du milieu	12	02-80002300	rondelles plates n°10
			5	01-00000151	Vis à tête creuse de 6 mm
			9	01-00000152	Vis à tête fraisée de 6 mm
			16	01-00000150	Vis à tête fraisée de 5 mm
1	09-00000064	Clé hexagonale de 5 mm pour les vis à tête creuse de 6 mm			

¹ Les collerettes d’encastrement avant en forme de U soutiennent les supports latéraux et rendent superflue la présence d’une seconde personne pour maintenir la baie pendant l’assemblage et le serrage des vis.

2.2 Configuration des supports arrière

Veillez à relire les sections « [Installation par une seule personne](#) », page 1-3 et « [Passage en revue des outils nécessaires](#) », page 1-3 avant de procéder au montage en armoire de la baie de disques.

Reportez-vous à la liste de pièces figurant dans le [TABLEAU 2-1](#) et à l'illustration de la [FIGURE 2-1](#) pendant l'installation. Le tableau répertorie les composants et fixations principaux indispensables à l'installation d'une baie dans le coffret.

1. Déterminez le futur emplacement de la baie de disques.

Installez la première baie de disques en *bas* de l'armoire, puis installez tous les châssis ultérieurs les uns sur les autres.

Pour de plus amples informations sur les trous de l'armoire, reportez-vous à « [Trous de montage du coffret d'extension de 183 cm \(72 po.\) Sun StorEdge](#) », page A-1.

Remarque – Conservez tous les composants matériels dans leur emballage en plastique tant que vous ne vous en servez pas. Vous identifierez ainsi les différents types de vis sans erreur et éviterez toute confusion.

2. Avant de procéder au montage en armoire, assurez-vous d'avoir vérifié la configuration du site et la présence de câbles adéquats de longueur appropriée, afin de connecter les baies aux serveurs et aux prises de courant.
3. (Facultatif) Avant de monter l'unité, fixez à l'aide des vis les supports avant (79-00000100) sur le panneau avant de l'armoire. Les supports de maintien avant permettent à une personne de mettre en place et de soutenir facilement l'avant de l'unité dans l'armoire.

a. Fixez chaque support avant sur l'avant de l'armoire (voir [FIGURE 2-3](#)):

Pour la connexion des supports avant (79-00000100), utilisez au minimum deux vis par support.

Utilisez les vis appropriées pour l'armoire :

- Vis à tête fraisée 10-32 x 3/8 po. (01-00000131)
ou
- Vis à tête fraisée de 5 mm (01-00000150)
ou
- Vis à tête fraisée de 6 mm (01-00000152)

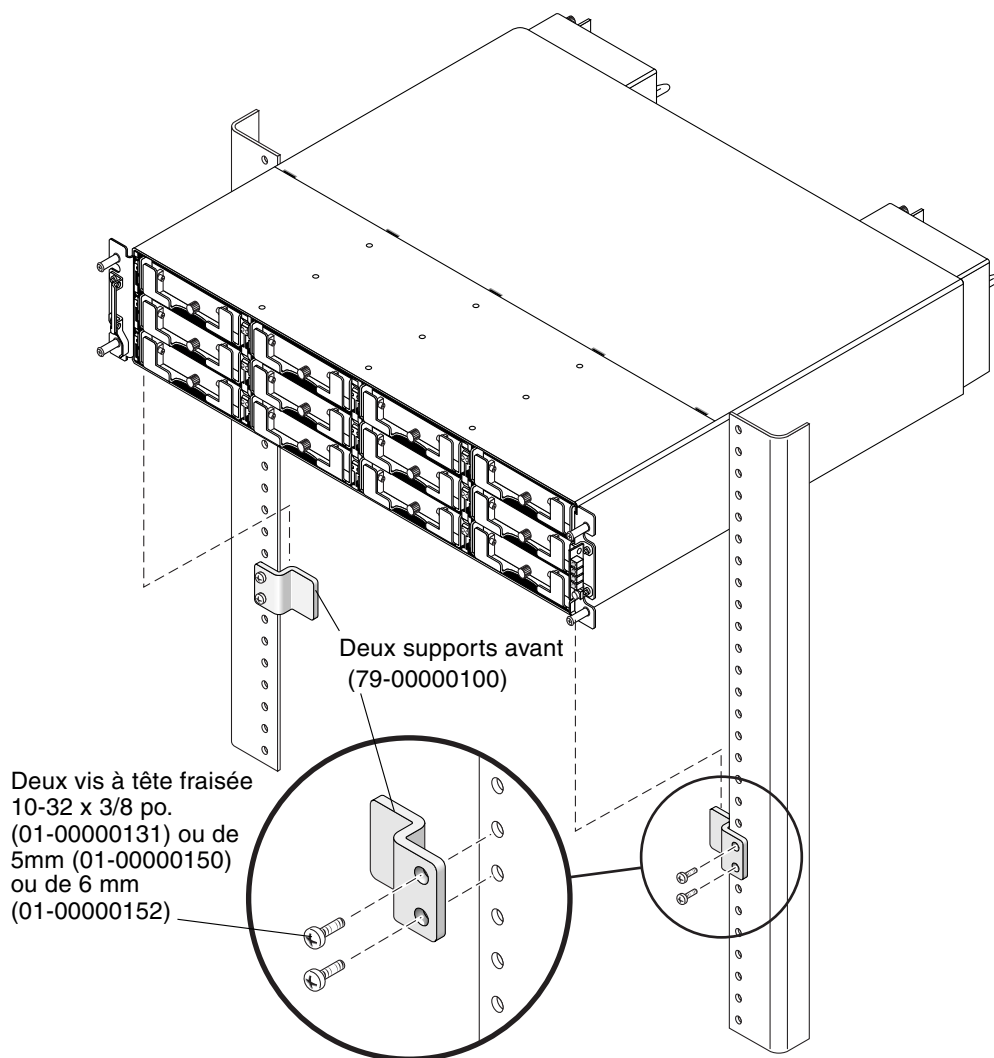

FIGURE 2-3 Emplacement des supports avant à l'avant de l'armoire

4. Retirez le panneau (la plaque frontale) et les deux capuchons en plastique de l'avant du châssis.



Attention – Les capuchons en plastique sont des pièces à enclenchement qui, de ce fait, doivent être retirés avec précaution. Retirez les capuchons en plastique droits avec précaution afin d'éviter de casser l'interrupteur de réinitialisation du bouton-poussoir placé directement derrière le capuchon.

Retrait d'un capuchon en plastique (procédure identique pour les deux capuchons)

a. Appuyez sur les deux extrémités du capuchon.

b. Faites pivoter le capuchon vers le centre de la baie jusqu'à sa complète libération.

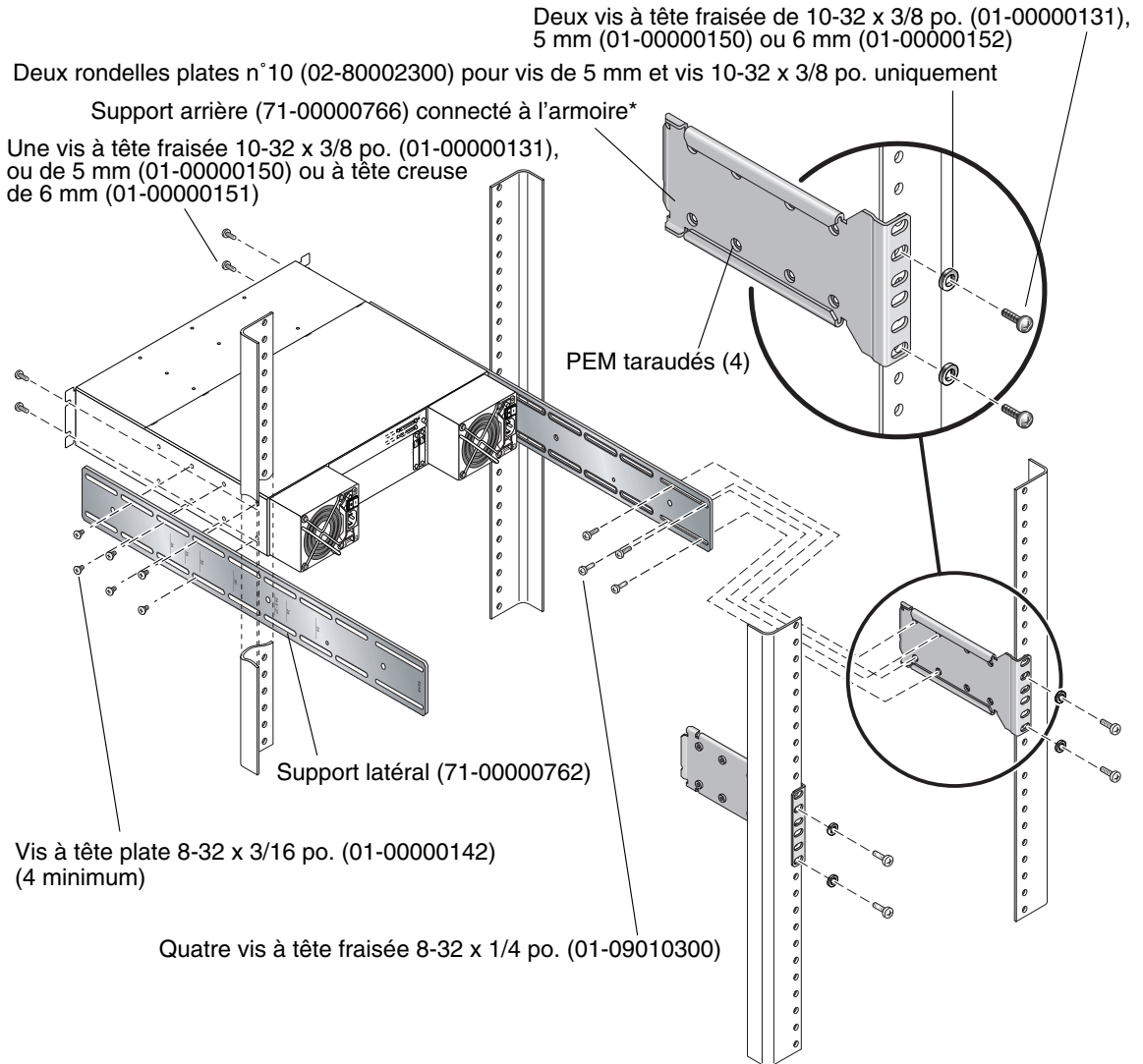

FIGURE 2-4 Montage en coffret à l'aide des supports arrière

*Les supports arrière à bride soutiennent les supports latéraux et facilitent l'installation quand celle-ci est effectuée par une seule personne.

Remarque – Il est possible d'utiliser des vis de remplacement avec les armoires appropriées : vis à tête fraisée de 5 mm (à l'avant et à l'arrière) ou des vis à tête creuse de 6 mm (à l'avant) et vis à tête fraisée de 6 mm (à l'arrière).

5. Fixez les supports latéraux (71-00000762) aux côtés gauche et droit du châssis.

Fixez jusqu'à huit vis de mécanique à tête plate 8-32 x 3/16 po. (01-00000142) de chaque côté afin de permettre du jeu dans la mise en place. Pensez à utiliser au moins quatre vis de chaque côté.

Remarque – Les supports latéraux gauche et droit sont identiques. Le [TABLEAU 2-1](#) répertorie le contenu du kit d'armoires et les références associées.

a. Servez-vous des repères d'alignement (profondeur indiquée en pouces) tracés sur les supports latéraux pour mettre en place les supports et les vis.

Vous distinguerez des repères indiquant différentes profondeurs : 24, 26, 24,5-27, 28, 30, 32, 34 et 36 pouces.

Déterminez la profondeur dont vous avez besoin et alignez le dernier repère indiqué sur le support latéral sur les derniers trous de fixation du châssis.

Assurez-vous que le repère correspondant à la profondeur souhaitée s'aligne sur les trous taraudés supérieur et inférieur du panneau du châssis le plus proche du fond.

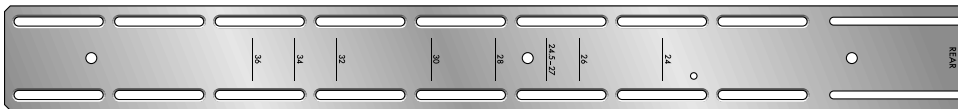

FIGURE 2-5 Support latéral à repères d'alignement

b. Insérez les deux premières vis sur chaque côté au travers des fentes des supports latéraux, au-dessus et en dessous du repère d'alignement et dans la dernière paire de trous taraudés arrière du châssis.

Dans la [FIGURE 2-6](#), les repères d'alignement (24, 26, 24,5-27, 28, 30, 32, 34 ou 36 po.) sont positionnés au-dessus et en dessous de la dernière paire de trous taraudés arrière. Cela positionne la baie de disques pour une armoire d'une profondeur de 27 pouces (86,36 cm).

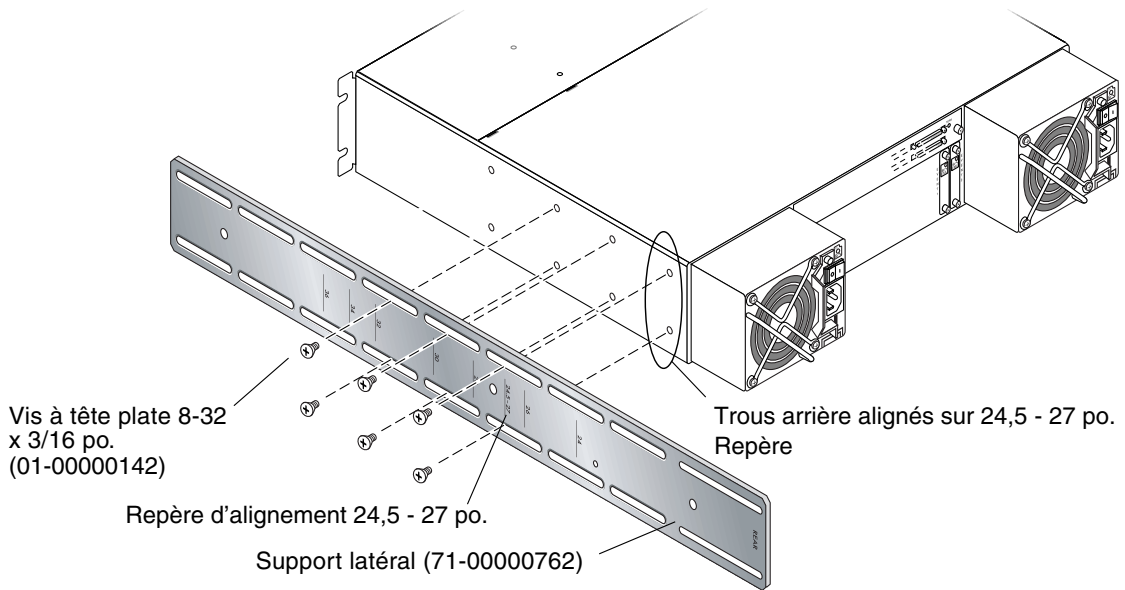

FIGURE 2-6 Alignement d'un support latéral sur les trous taraudés arrière du panneau latéral de la baie

- c. **Insérez jusqu'à six autres vis dans les autres trous taraudés du châssis en passant par les emplacements du support latéral.**
6. **Fixez les supports arrière aux montants verticaux arrière à l'aide de quatre vis et de quatre rondelles (deux vis par support fixé à un montant).**
 - a. **Fixez chaque support arrière au moyen de deux vis.**
Utilisez le type de vis adapté aux montants :
 - Quatre vis à tête fraisée 10-32 x 3/8 po. (01-00000131) avec rondelles n°10 (02-80002300)
ou
 - Quatre vis à tête fraisée de 5 mm (01-00000150) avec rondelles n°10 (02-80002300)
ou
 - Quatre vis à tête fraisée de 6 mm (01-00000152) (pas de rondelles)

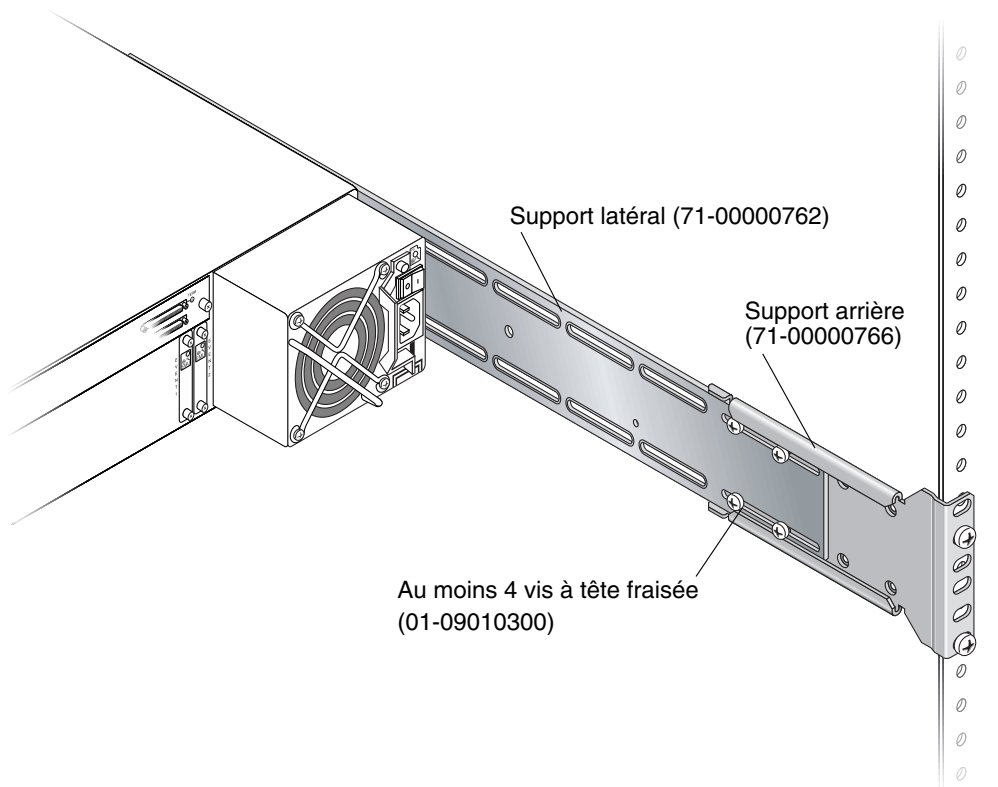

FIGURE 2-7 Exemple de montage de supports arrière et latéraux

7. Soulevez le châssis et faites coulisser les supports latéraux dans les supports arrière, qui sont fixés aux montants arrière.

Réglez la profondeur des supports de manière à aligner les fentes arrière des *supports latéraux* sur les quatre écrous PEM des *supports arrière*.

8. Fixez chaque support latéral à un support arrière (voir [FIGURE 2-7](#)).

Pour fixer les supports arrière et les supports latéraux d'une armoire de 60,96 x 91,44 cm (24 à 36 pouces) de profondeur, utilisez au moins quatre vis à chaque fois, soit au maximum quatre vis à tête fraisée 8-32 x 1/4 po. (01-09010300).

9. Fixez et sécurisez les oreilles de montage avant de la baie à l'aide de quatre vis adaptées (deux vis par oreille) :

- Quatre vis à tête fraisée 10-32 x 3/8 po. (01-00000131)
ou
- Quatre vis à tête fraisée de 5 mm (01-00000150)
ou
- Quatre vis à tête creuse de 6 mm (01-00000151)

10. Remontez tous les lecteurs et modules d'alimentation/de ventilation dans la baie.
11. Si vous avez monté l'unité en utilisant les supports de maintien avant facultatifs, retirez-les du panneau avant de l'armoire à l'aide d'un tournevis standard.
12. Refixez les deux capuchons en plastique et le panneau avant du châssis.
Vous devez remettre en place les capuchons à l'identique ; assurez-vous que le capuchon doté de la DEL se trouve sur l'oreille droite.
 - a. Alignez les encoches rondes situées à l'intérieur du capuchon sur les montants cylindriques (pivots à rotule) de l'oreille.
 - b. Poussez les extrémités du capuchon sur l'oreille, en commençant par exercer une pression sur la partie supérieure vers le centre de la baie.
 - c. Continuez à pousser les extrémités du capuchon sur l'oreille, en exerçant une pression sur la partie latérale vers l'extérieur de la baie.
Ne forcez pas la mise en place du capuchon.



Attention – Faites attention à ne pas activer le bouton de réinitialisation situé sous les DEL de l'oreille droite lorsque vous remettez le capuchon en plastique dessus.

- d. Logez les bras du panneau dans les trous du châssis.
 - e. Soulevez le panneau pour le mettre en place et exercez une pression vers l'avant du châssis jusqu'à ce que le panneau s'emboîte.
 - f. Utilisez la clé pour fermer les deux verrous du panneau avant.
13. Reliez les câbles d'alimentation au châssis, mettez la baie sous tension et vérifiez le fonctionnement des DEL.

Voir « [Mise sous tension et vérification des DEL](#) », page 4-1.

2.3 Configuration des supports du milieu

Veillez à relire les sections « [Installation par une seule personne](#) », page 1-3 et « [Passage en revue des outils nécessaires](#) », page 1-3 avant de procéder au montage en armoire de la baie de disques.

Reportez-vous à la liste de pièces figurant dans le [TABLEAU 2-1](#) et à l'illustration de la [FIGURE 2-2](#) pendant l'installation. Le tableau répertorie les composants et fixations principaux indispensables à l'installation d'une baie dans le coffret.

1. Déterminez le futur emplacement de la baie de disques.

Installez la première baie de disques en *bas* de l'armoire, puis installez tous les châssis ultérieurs les uns sur les autres.

Pour de plus amples informations sur les trous de l'armoire, reportez-vous à « [Trous de montage du coffret d'extension de 183 cm \(72 po.\) Sun StorEdge](#) », page A-1.

Remarque – Conservez tous les composants matériels dans leur emballage en plastique tant que vous ne vous en servez pas. Vous identifierez ainsi les différents types de vis sans erreur et éviterez toute confusion.

2. Avant de procéder au montage en armoire, assurez-vous d'avoir vérifié la configuration du site et la présence de câbles adéquats de longueur appropriée, afin de connecter les baies aux serveurs et aux prises de courant.
3. (Facultatif) Avant de monter l'unité, fixez à l'aide des vis les supports avant (79-00000100) sur le panneau avant de l'armoire. Les supports de maintien avant permettent à une personne de mettre en place et de soutenir facilement l'avant de l'unité dans l'armoire.

a. Fixez chaque support avant sur l'avant de l'armoire (voir [FIGURE 2-8](#)) :

Pour la connexion des supports avant (79-00000100), utilisez au minimum deux vis par support.

Utilisez les vis appropriées pour l'armoire :

- Vis à tête fraisée 10-32 x 3/8 po. (01-00000131)
ou
- Vis à tête fraisée de 5 mm (01-00000150)
ou
- Vis à tête fraisée de 6 mm (01-00000152)

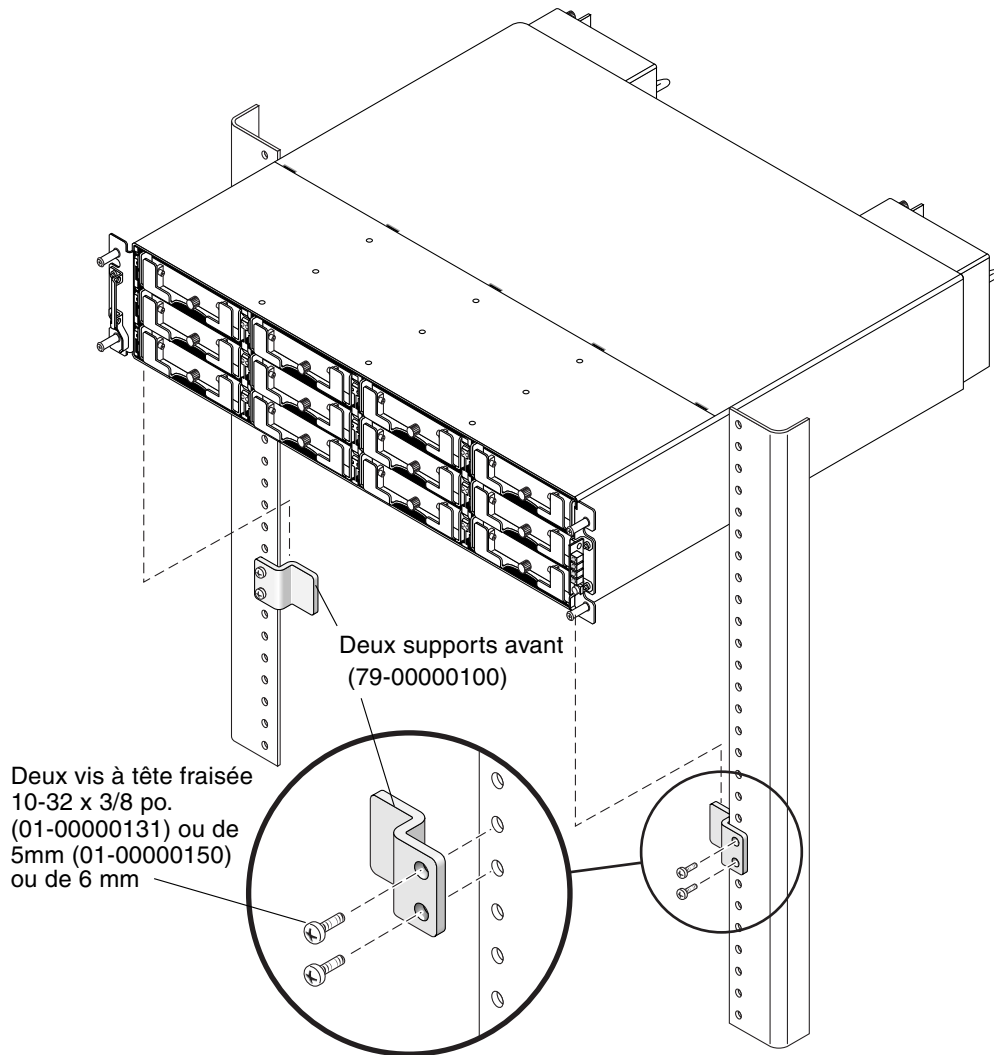

FIGURE 2-8 Emplacement des supports avant à l'avant de l'armoire

4. Retirez le panneau (la plaque frontale) et les deux capuchons en plastique de l'avant du châssis.



Attention – Les capuchons en plastique sont des pièces à enclenchement qui, de ce fait, doivent être retirés avec précaution. Retirez les capuchons en plastique droits avec précaution afin d'éviter de casser l'interrupteur de réinitialisation du bouton-poussoir placé directement derrière le capuchon.

Retrait d'un capuchon en plastique (procédure identique pour les deux capuchons)

a. Appuyez sur les deux extrémités du capuchon.

b. Faites pivoter le capuchon vers le centre de la baie jusqu'à sa complète libération.

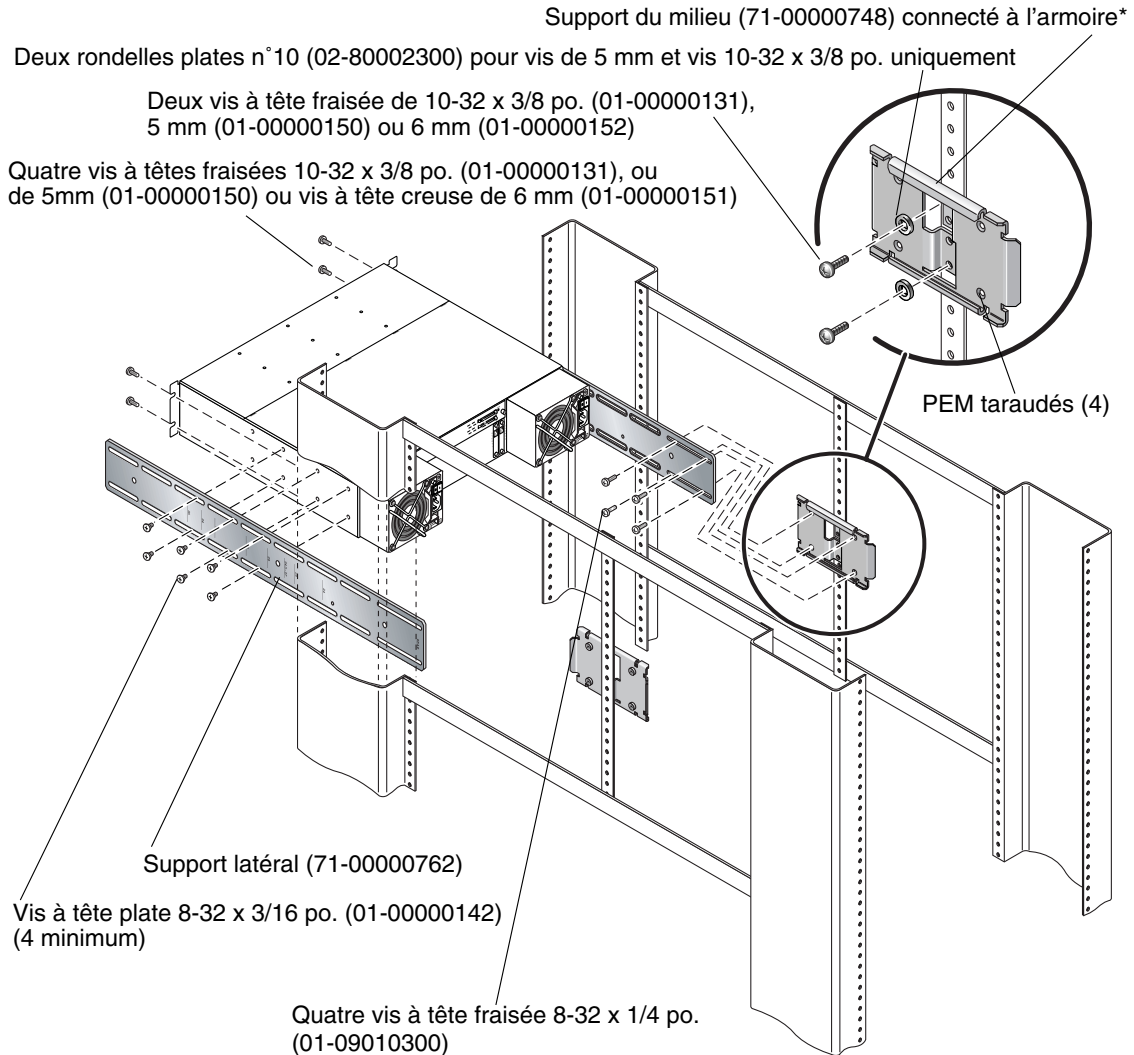

FIGURE 2-9 Montage en coffret à l'aide des supports du milieu

*Les supports du milieu à bride soutiennent les supports latéraux et facilitent l'installation quand celle-ci est effectuée par une seule personne.

Remarque – Il est possible d'utiliser des vis de remplacement avec les armoires appropriées : vis à tête fraisée de 5 mm (à l'avant et à l'arrière) ou des vis à tête creuse de 6 mm (à l'avant) et vis à tête fraisée de 6 mm (à l'arrière).

5. Fixez les supports latéraux aux côtés gauche et droit du châssis.

Fixez jusqu'à huit vis de mécanique à tête plate 8-32 x 3/16 po. (01-00000142) de chaque côté afin de permettre du jeu dans la mise en place. Assurez-vous d'utiliser au moins quatre vis.

Remarque – Les supports latéraux gauche et droit sont identiques. Le [TABLEAU 2-1](#) répertorie le contenu du kit d'armoires et les références associées.

a. Servez-vous des repères d'alignement (profondeur indiquée en pouces) tracés sur les supports latéraux pour mettre en place les supports et les vis.

Vous distinguerez des repères indiquant différentes profondeurs : 24, 26, 24,5-27, 28, 30, 32, 34 et 36 pouces.

Déterminez la profondeur dont vous avez besoin et alignez le dernier repère indiqué sur le support latéral sur les derniers trous de fixation du châssis.

Assurez-vous que le repère correspondant à la profondeur souhaitée s'aligne sur les trous taraudés supérieur et inférieur du panneau du châssis le plus proche du fond.



FIGURE 2-10 Support latéral à repères d'alignement

b. Insérez les deux premières vis sur chaque côté au travers des fentes des supports latéraux, au-dessus et en dessous du repère d'alignement et dans la dernière paire de trous taraudés arrière du châssis.

Dans la [FIGURE 2-11](#), les repères d'alignement (24, 26, 24,5-27, 28, 30, 32, 34 ou 36 po.) sont positionnés au-dessus et en dessous de la dernière paire de trous taraudés arrière. Cela positionne la baie de disques pour un rail central de 62, 23 cm (24,5 pouces) de profondeur pour le montage du support du milieu.

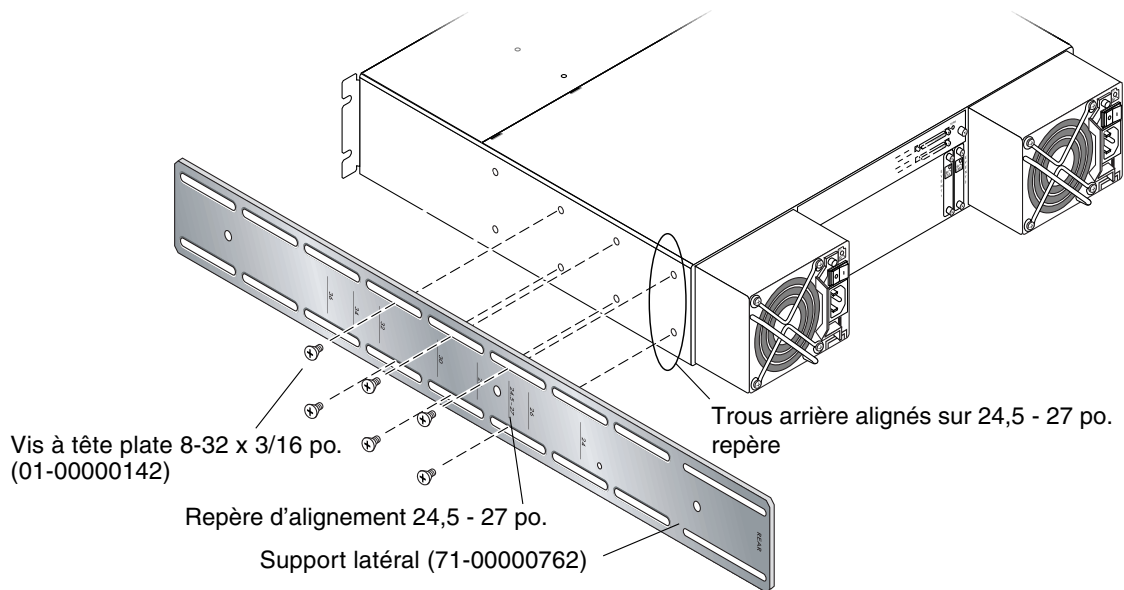

FIGURE 2-11 Alignement d'un support latéral sur les trous taraudés arrière du panneau latéral de la baie

- c. **Insérez jusqu'à six autres vis dans les autres trous taraudés du châssis en passant par les emplacements du support latéral.**
6. **Utilisez au total quatre vis (01-00000131) et quatre rondelles (02-80002300) pour monter les supports du milieu sur les montants centraux verticaux de l'armoire (deux vis pour fixer chaque support à un montant).**
 - a. **Insérez un minimum de deux vis au travers des fentes du support latéral et des trous du support du milieu. Voir la [FIGURE 2-9](#).**
Utilisez le type de vis adapté aux montants :
 - Vis à tête fraisée 10-32 x 3/8 po. (01-00000131) avec rondelles n°10 (02-80002300) ou
 - Vis à tête fraisée de 5 mm (01-00000150) avec rondelles n°10 (02-80002300) ou
 - Vis à tête fraisée de 6-mm (01-00000152) (pas de rondelles)

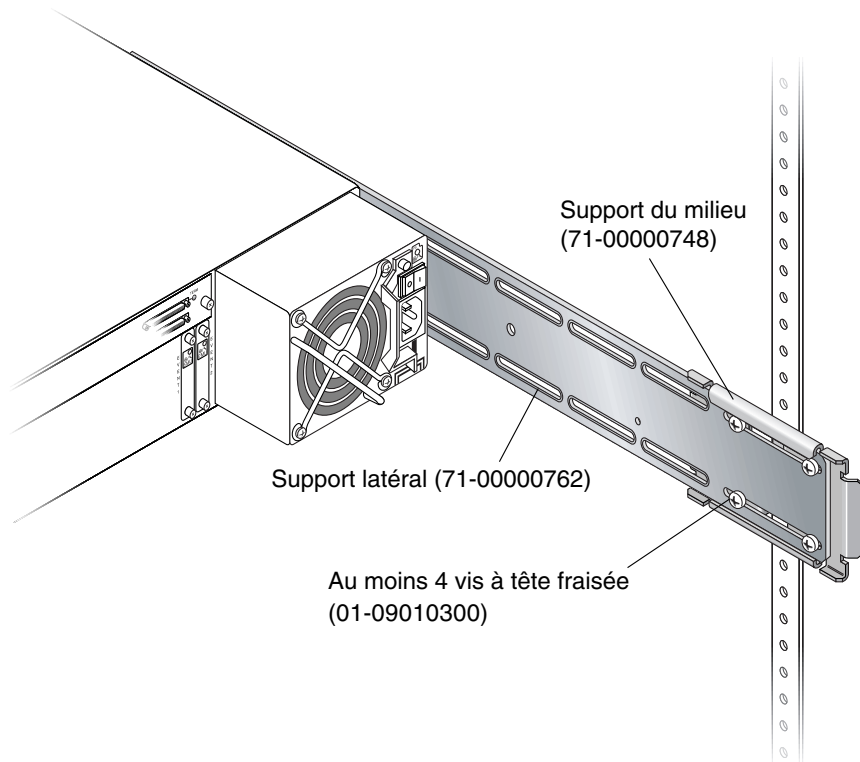

FIGURE 2-12 Exemple de montage de supports du milieu et latéraux

- 7. Soulevez le châssis et faites coulisser les supports latéraux dans les supports du milieu, qui sont fixés aux montants centraux.**

Réglez la profondeur des supports de manière à aligner les fentes arrière des *supports latéraux* sur les quatre écrous PEM des *supports arrière*.

- 8. Fixez chaque support latéral à un support du milieu** (voir [FIGURE 2-12](#)).

Pour fixer les supports du milieu (71-00000748) et les supports arrière d'une armoire de 60,96 x 91,44 cm (24 à 36 pouces) de profondeur, utilisez au moins quatre vis à chaque fois, soit au maximum quatre vis à tête fraisée 8-32 x 1/4 po. (01-09010300) par support du milieu.

9. Fixez et sécurisez les oreilles de montage avant de la baie à l'aide de quatre vis adaptées (deux vis par oreille) :
- Quatre vis à tête fraisée 10-32 x 3/8 po. (01-00000131)
ou
 - Quatre vis à tête fraisée de 5 mm (01-00000150)
ou
 - Quatre vis à tête creuse de 6 mm (01-00000151)
10. Remontez tous les lecteurs et modules d'alimentation/de ventilation dans la baie.
11. Si vous avez monté l'unité en utilisant les supports de maintien avant facultatifs, retirez-les du panneau avant de l'armoire à l'aide d'un tournevis standard.
12. Refixez les deux capuchons en plastique et le panneau avant du châssis.
- Vous devez remettre en place les capuchons à l'identique ; assurez-vous que le capuchon doté de la DEL se trouve sur l'oreille droite.
- a. Alignez les encoches rondes situées à l'intérieur du capuchon sur les montants cylindriques (pivots à rotule) de l'oreille.
 - b. Poussez les extrémités du capuchon sur l'oreille, en commençant par exercer une pression sur la partie supérieure vers le centre de la baie.
 - c. Continuez à pousser les extrémités du capuchon sur l'oreille, en exerçant une pression sur la partie latérale vers l'extérieur de la baie.
- Ne forcez pas la mise en place du capuchon.



Attention – Faites attention à ne pas activer le bouton de réinitialisation situé sous les DEL de l'oreille droite lorsque vous remettez le capuchon en plastique dessus.

- d. Logez les bras du panneau dans les trous du châssis.
 - e. Soulevez le panneau pour le mettre en place et exercez une pression vers l'avant du châssis jusqu'à ce que le panneau s'emboîte.
 - f. Utilisez la clé pour fermer les deux verrous du panneau avant.
13. Reliez les câbles d'alimentation au châssis, mettez la baie sous tension et vérifiez le fonctionnement des DEL.
- Voir la « [Mise sous tension et vérification des DEL](#) », page 4-1.

Montage en armoire Telco

Ce chapitre contient la procédure de montage des baies 2U de la famille Sun StorEdge 3000 en utilisant du matériel Telco.

Il comprend les rubriques suivantes :

- « [Configuration de type encastrement](#) », page 3-1
- « [Configuration de type centre de gravité](#) », page 3-6

3.1 Configuration de type encastrement

Veillez à relire les sections « [Installation par une seule personne](#) », page 1-3 et « [Passage en revue des outils nécessaires](#) », page 1-3 avant de procéder au montage en armoire de la baie de disques.

Pendant l'installation, consultez la [FIGURE 3-1](#) et le [TABLEAU 3-1](#). Le [TABLEAU 3-1](#) contient la liste des principaux composants et fixations indispensables à l'installation d'une baie de disques dans les armoires Telco encastrées de 19 pouces de large.

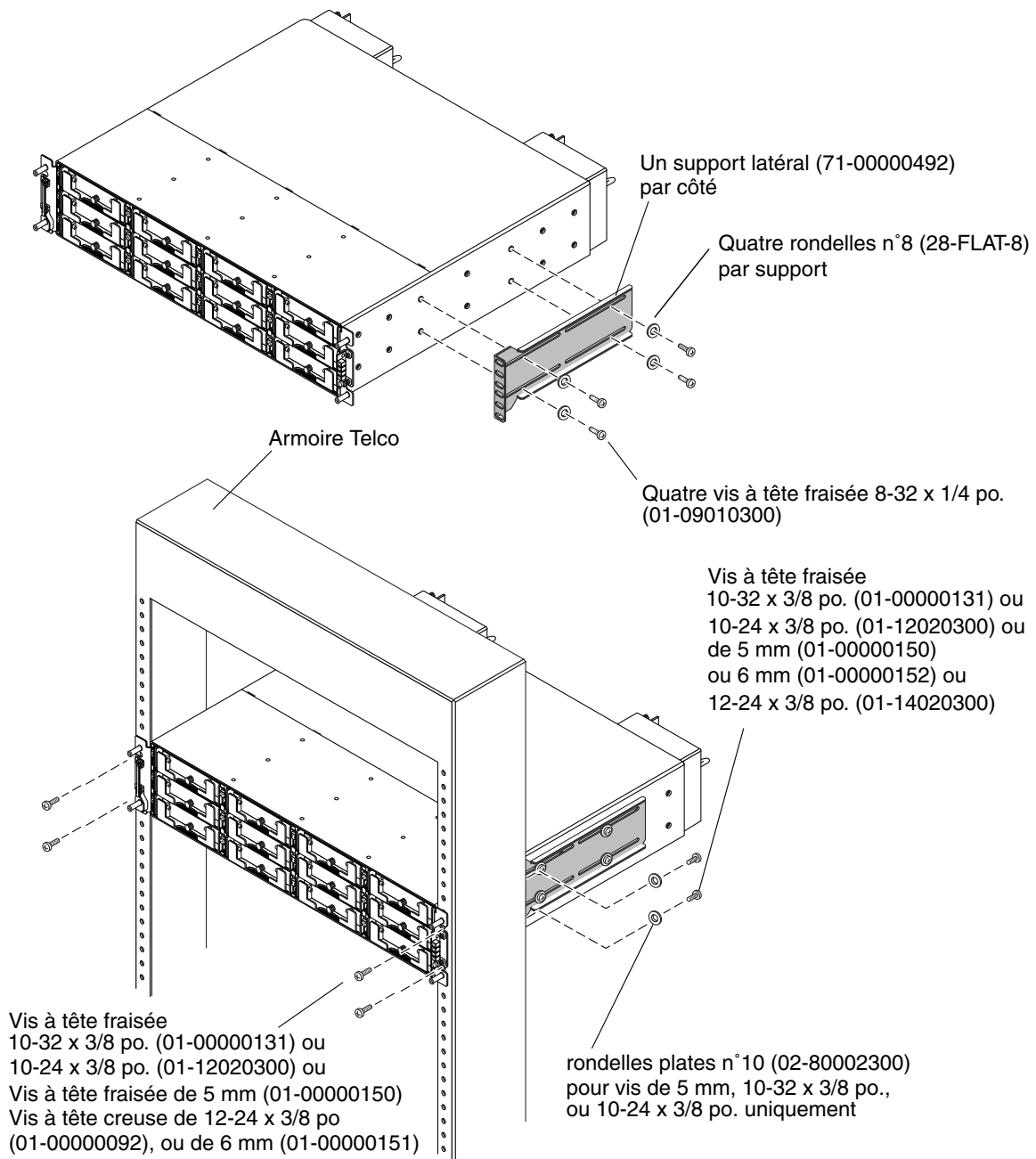

FIGURE 3-1 Assemblage encastré

TABEAU 3-1 XTA-3310-RK-19F: Kit de montage en armoire encastrée Telco (595-6576-01)

Composant principal			Fixations		
Qté	Référence	Description	Qté	Référence	Description
2	71-00000492	Supports arrière	10	01-09010300	Vis à tête fraisée 8-32 x 1/4 po.
			10	28-FLAT-8	rondelles n°8
			10	01-00000131	Vis à tête fraisée 10-32 x 3/8 po.
			4	02-80002300	rondelles n°8
			5	01-00000151	Vis à tête creuse de 6 mm
			8	01-00000152	Vis à tête fraisée de 6 mm
			10	01-00000150	Vis à tête fraisée de 5 mm
			10	01-12020300	Vis à tête fraisée 10-24 x 3/8 po.
			5	01-00000092	Vis à tête creuse 12-24 x 3/8 po.
			5	01-14020300	Vis à tête fraisée 12-24 x 3/8 po.
1	09-00000063	Clé hexagonale de 5/32 po. pour les vis à tête creuse 12-24			
1	09-00000064	Clé hexagonale de 5 mm pour les vis à tête creuse de 6 mm			

Effectuez l'installation suivante pour obtenir une configuration de montage en armoire Telco encastrée (voir [FIGURE 3-1](#)).

1. Déterminez le futur emplacement de la baie de disques.

Installez la première baie de disques en *bas* de l'armoire, puis installez tous les châssis suivants les uns sur les autres.

Pour de plus amples informations sur les trous de l'armoire, reportez-vous à « [Trous de montage du coffret d'extension de 183 cm \(72 po.\) Sun StorEdge](#) », page A-1.

Remarque – Conservez tous les composants matériels dans leur emballage en plastique tant que vous ne vous en servez pas. Vous identifierez ainsi les différents types de vis sans erreur et éviterez toute confusion.

- Avant de procéder au montage en armoire, assurez-vous d'avoir vérifié la configuration du site et la présence de câbles adéquats de longueur appropriée, afin de connecter les baies aux serveurs et aux prises de courant.
- Retirez le panneau (la plaque frontale) et les deux capuchons en plastique de l'avant du châssis.



Attention – Les capuchons en plastique sont des pièces à enclenchement qui, de ce fait, doivent être retirés avec précaution. Retirez les capuchons en plastique droits avec précaution afin d'éviter de casser l'interrupteur de réinitialisation du bouton-poussoir placé directement derrière le capuchon.

Retrait d'un capuchon en plastique (procédure identique pour les deux capuchons) :

- a. **Appuyez sur les deux extrémités du capuchon.**
- b. **Faites pivoter le capuchon vers le centre de la baie jusqu'à sa complète libération.**

4. Tout en soutenant le châssis, fixez l'unité à l'armoire Telco au moyen de quatre vis de montage traversant les oreilles du châssis.

Utilisez le type de vis adapté aux montants :

- Vis à tête fraisée 10-32 x 3/8 po. (01-00000131)
ou
- Vis à tête fraisée 10-24 x 3/8 po. (01-12020300)
ou
- Vis à tête fraisée de 5 mm (01-00000150)
ou
- Vis à tête creuse de 6 mm (01-00000151)
ou
- Vis à tête creuse 12-24 x 3/8 po. (01-00000092)

5. Fixez les supports arrière (71-00000492) aux côtés gauche et droit du châssis.

Utilisez quatre vis de mécanique à tête fraisée 8-32 x po. (01-09010300) avec des rondelles n°8 (28-FLAT-8) pour chaque support.

6. Fixez le châssis à l'arrière de l'armoire Telco en introduisant au moins quatre vis dans les trous de fixation situés de part et d'autre des supports et dans le cadre.

Utilisez le type de vis adapté aux montants :

- #10-Vis à tête fraisée 32-32 x 3/8 po. (01-00000131) avec rondelles n°10 (02-80002300)
ou
- Vis à tête fraisée 10-24 x 3/8 po. (01-12020300) avec des rondelles n°10 (02-80002300)
ou
- Vis à tête fraisée de 5 mm (01-00000150) avec rondelles n°10 (02-80002300)
ou
- Vis à tête fraisée de 6 mm (01-00000152)
ou
- Vis à tête fraisée 12-24 x 3/8 po. (01-14020300)

7. Le cas échéant, réinstallez tous les modules de lecteur et d'alimentation/de ventilation sur la baie.

8. Refixez les deux capuchons en plastique et le panneau avant du châssis.

Vous devez remettre en place les capuchons à l'identique ; assurez-vous que le capuchon doté de la DEL se trouve sur l'oreille droite.

- a. Alignez les encoches rondes situées à l'intérieur du capuchon sur les montants cylindriques (pivots à rotule) de l'oreille.
- b. Poussez les extrémités du capuchon sur l'oreille, en commençant par exercer une pression sur la partie supérieure vers le centre de la baie.
- c. Continuez à pousser les extrémités du capuchon sur l'oreille, en exerçant une pression sur la partie latérale vers l'extérieur de la baie.

Ne forcez pas la mise en place du capuchon.



Attention – Faites attention à ne pas activer le bouton de réinitialisation situé sous les DEL de l'oreille droite lorsque vous remettez le capuchon en plastique dessus.

- d. Logez les bras du panneau dans les trous du châssis.
 - e. Soulevez le panneau pour le mettre en place et exercez une pression vers l'avant du châssis jusqu'à ce que le panneau s'emboîte.
 - f. Utilisez la clé pour fermer les deux verrous du panneau avant.
- 9. Reliez les câbles d'alimentation au châssis, mettez la baie sous tension et vérifiez le fonctionnement des DEL.**

Pour de plus amples détails sur les DEL, reportez-vous à « [Mise sous tension et vérification des DEL](#) », page 4-1.

3.2 Configuration de type centre de gravité

Veillez à relire les sections « [Installation par une seule personne](#) », page 1-3 et « [Passage en revue des outils nécessaires](#) », page 1-3 avant de procéder au montage en armoire de la baie de disques.

Reportez-vous aux listes de pièces suivantes et à la [FIGURE 3-2](#) pendant l'installation. Le tableau suivant dresse la liste des principaux composants et fixations indispensables à l'installation d'une baie de disques dans une armoire Telco à centre de gravité de 48,26 cm (19 pouces) de large.

TABLEAU 3-2 XTA-3310-RK-19C: Kit de montage en armoire à centre de gravité Telco (595-6575-01)

Composants principaux			Fixations		
Qté	Référence	Description	Qté	Référence	Description
4	71-00000491	Supports latéraux	24	01-09010300	Vis à tête fraisée 8-32 x 1/4 po.
			24	28-FLAT-8	rondelles n°8
			10	01-00000131	Vis à tête fraisée 10-32 x 3/8 po.
			10	02-80002300	rondelles n°8
			10	01-00000152	Vis à tête fraisée de 6 mm
			10	01-00000150	Vis à tête fraisée de 5 mm
			10	01-12020300	Vis à tête fraisée 10-24 x 3/8 po.
			10	01-14020300	Vis à tête fraisée 12-24 x 3/8 po.

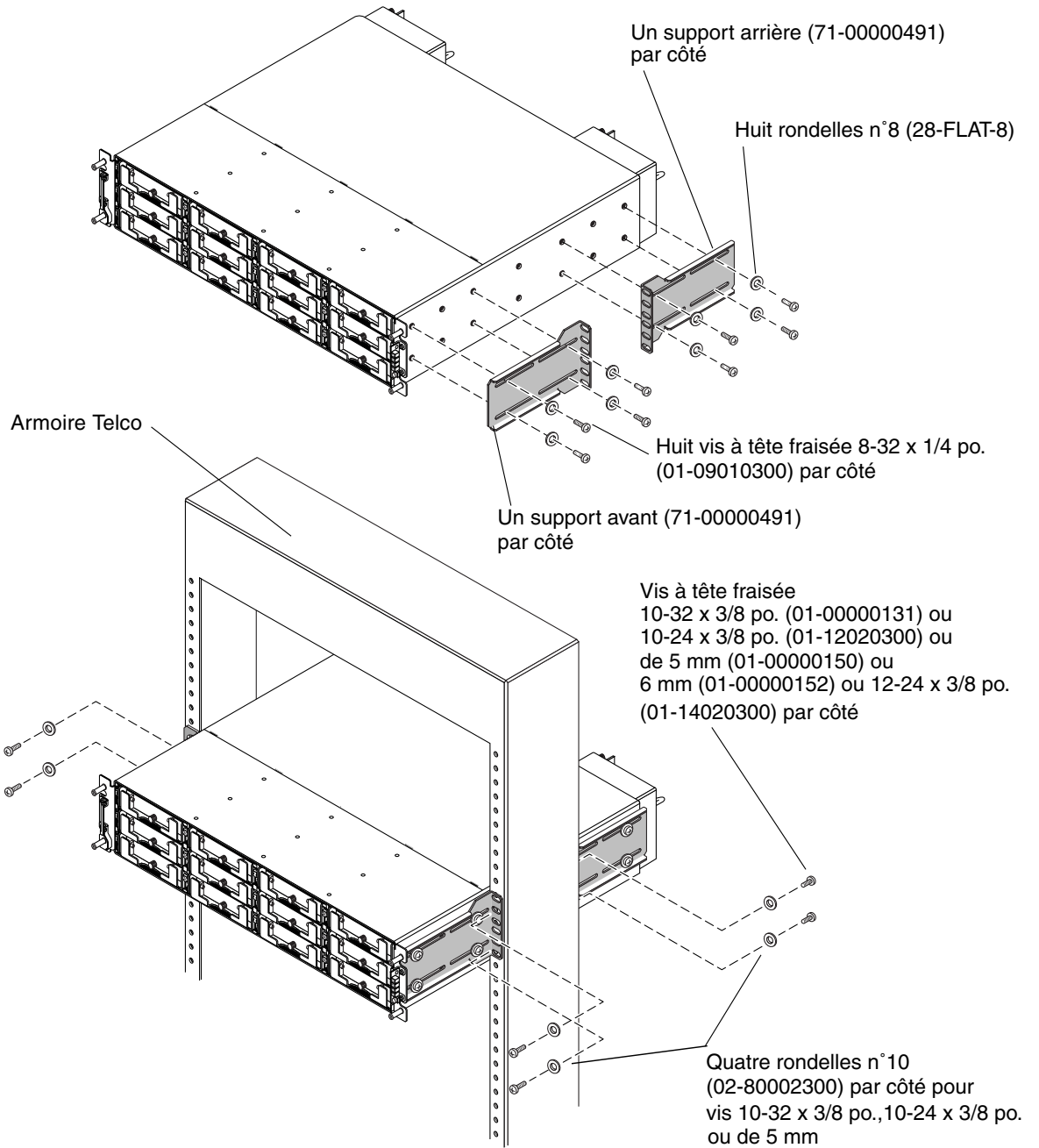

FIGURE 3-2 Assemblage de type centre de gravité

Effectuez l'installation suivante pour obtenir une configuration de montage en armoire Telco de type centre de gravité (voir [FIGURE 3-2](#)).

1. Déterminez le futur emplacement de la baie de disques.

Installez la première baie de disques en *bas* de l'armoire, puis installez tous les châssis suivants les uns sur les autres.

Pour de plus amples informations sur les trous de l'armoire, reportez-vous à « [Trous de montage du coffret d'extension de 183 cm \(72 po.\) Sun StorEdge](#) », page A-1.

Remarque – Conservez tous les composants matériels dans leur emballage en plastique tant que vous ne vous en servez pas. Vous identifierez ainsi les différents types de vis sans erreur et éviterez toute confusion.

- 2. Avant de procéder au montage en armoire, assurez-vous d'avoir vérifié la configuration du site et la présence de câbles adéquats de longueur appropriée, afin de connecter les baies aux serveurs et aux prises de courant.**
- 3. Retirez le panneau (la plaque frontale) et les deux capuchons en plastique de l'avant du châssis.**



Attention – Les capuchons en plastique sont des pièces à enclenchement qui, de ce fait, doivent être retirés avec précaution. Retirez les capuchons en plastique droits avec précaution afin d'éviter de casser l'interrupteur de réinitialisation du bouton-poussoir placé directement sous le capuchon.

Retrait d'un capuchon en plastique (procédure identique pour les deux capuchons)

- a. Appuyez sur les deux extrémités du capuchon.**
- b. Faites pivoter le capuchon vers le centre de la baie jusqu'à sa complète libération.**
- 4. Fixez les deux supports latéraux sur chaque côté du châssis :**

Tenez compte de la profondeur de l'armoire et de la distance sur laquelle le châssis doit s'avancer dans l'armoire. Commencez par fixer les supports avant.

Utilisez jusqu'à six vis de mécanique à tête fraisée 8-32 x po. (01-09010300) avec des rondelles n°8 (28-FLAT-8) pour chaque support latéral en vous servant des trous de fixation disponibles. (Utilisez au moins quatre vis pour cette étape de l'assemblage). Montez ensuite les supports avant sur l'armoire Telco comme expliqué à l'étape 5.

5. Fixez le châssis à l'armoire Telco en introduisant au moins huit vis dans les trous de fixation situés de part et d'autre des supports et dans le cadre.
 - a. Utilisez le type de vis adapté aux montants :
 - #10-Vis à tête fraisée 10-32 x 3/8 po. (01-00000131) avec rondelles n°10 (02-80002300) ou
 - Vis à tête fraisée 10-24 x 3/8 po. (01-12020300) avec des rondelles n°10 (02-80002300) ou
 - Vis à tête fraisée de 5 mm (01-00000150) avec rondelles n°10 (02-80002300) ou
 - Vis à tête fraisée de 6 mm (01-00000152) ou
 - Vis à tête fraisée 12-24 x 3/8 po. (01-14020300)
 - b. Utilisez ensuite quatre vis à têtes fraisées 8-32 x po. (01-09010300) avec des rondelles n°8 (28-FLAT-8) pour chaque support latéral arrière.
6. Le cas échéant, réinstallez tous les modules de lecteur et d'alimentation/de ventilation sur la baie.
7. Refixez les deux capuchons en plastique et le panneau avant du châssis.

Vous devez remettre en place les capuchons à l'identique ; assurez-vous que le capuchon doté de la DEL se trouve sur l'oreille droite.

 - a. Alignez les encoches rondes situées à l'intérieur du capuchon sur les montants cylindriques (pivots à rotule) de l'oreille.
 - b. Poussez les extrémités du capuchon sur l'oreille, en commençant par exercer une pression sur la partie supérieure vers le centre de la baie.
 - c. Continuez à pousser les extrémités du capuchon sur l'oreille, en exerçant une pression sur la partie latérale vers l'extérieur de la baie.

Ne forcez pas la mise en place du capuchon.



Attention – Faites attention à ne pas activer le bouton de réinitialisation situé sous les DEL de l'oreille droite lorsque vous remettez le capuchon en plastique dessus.

- d. Logez les bras du panneau dans les trous du châssis.
 - e. Soulevez le panneau pour le mettre en place et exercez une pression vers l'avant du châssis jusqu'à ce que le panneau s'emboîte.
 - f. Utilisez la clé pour fermer les deux verrous du panneau avant.
8. Reliez les câbles d'alimentation au châssis, mettez la baie sous tension et vérifiez le fonctionnement des DEL.

Pour de plus amples détails sur les DEL, reportez-vous à « [Mise sous tension et vérification des DEL](#) », page 4-1.

Mise sous tension et vérification des DEL

Effectuez une vérification préliminaire de la baie de disques en suivant la procédure indiquée ci-dessous.

- 1. Connectez deux câbles d'alimentation c.a. (ou c.c.) aux modules d'alimentation/ventilation à l'arrière de la baie de disques.**
- 2. Mettez la baie sous tension en utilisant les deux interrupteurs.**
- 3. Assurez-vous que toutes les DEL avant deviennent vertes.**

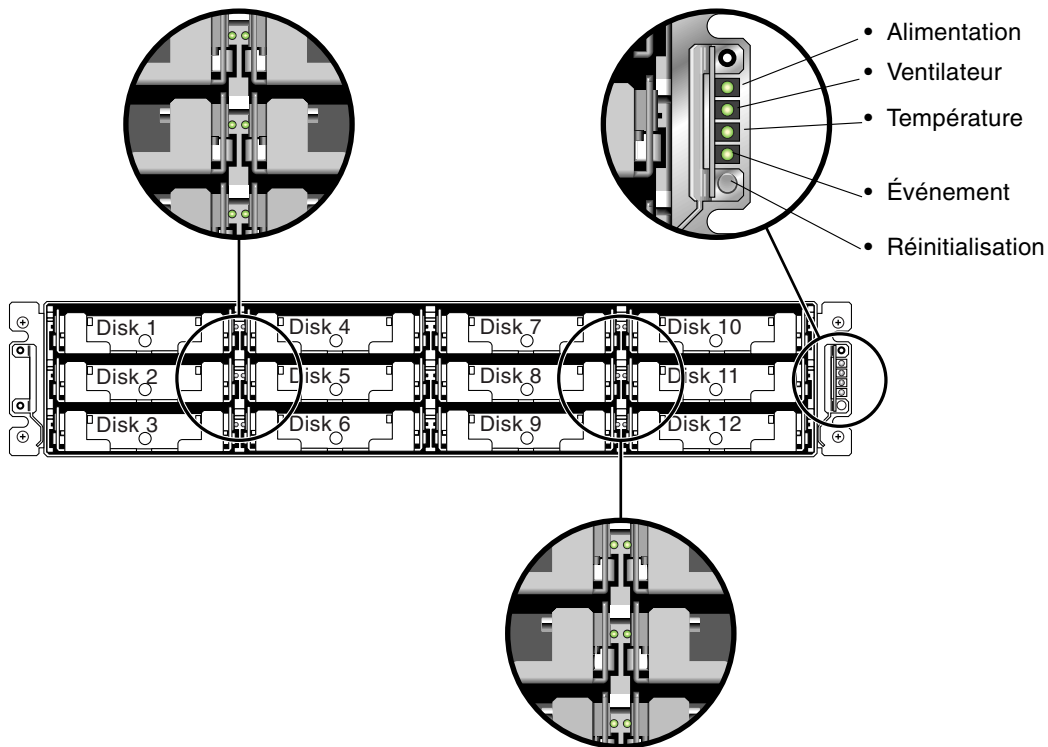

FIGURE 4-1 Panneau frontal avec DEL allumées

Reportez-vous au *Manuel d'installation, d'utilisation et d'entretien de la famille Sun StorEdge 3000* relatif à votre baie de disques, pour de plus amples information sur le câblage et l'alimentation de la baie de disques et l'interprétation des DEL.

Trous de montage du coffret d'extension de 183 cm (72 po.) Sun StorEdge

Le tableau ci-après répertorie les trous de montage destinés aux supports permettant l'installation de plusieurs baies 2 U de la famille Sun StorEdge 3000 dans un coffret d'extension de 183 cm.

Remarque – Le coffret d'extension de 183 cm Sun StorEdge comporte des connexions électriques lui permettant d'accueillir jusqu'à huit baies 2 U de la famille Sun StorEdge 3000.

TABEAU A-1 Baies SC et SCSI 2 U de la famille Sun StorEdge 3000

Baie	Trous avant	Trous arrière
1	9,12	9,12
2	15, 18	15, 18
3	21,24	21,24
4	27,30	27,30
5	33,36	33,36
6	39,42	39,42
7	45,48	45,48
8	51,54	51,54
9*	57,60	57,60
10*	63,66	63,66
11*	69,72	69,72

TABLEAU A-1 Baies SC et SCSI 2 U de la famille Sun StorEdge 3000 (suite)

Baie	Trous avant	Trous arrière
12*	75,78	75,78
13*	81,84	81,84
14*	87,90	87,90
15*	93,96	93,96
16*	99,102	99,102
17*	105,108	105,108

* Ces emplacements ne peuvent être utilisés que si les baies ne sont pas montées en utilisant les trous indiqués pour les baies 1-8.

Remarque – Le coffret d’extension Sun StorEdge (183 cm) est configuré avec un séquenceur d’alimentation en bas des six trous.
